

**ГЕОРГИ АТАНАСОВ**

**345**

**РАННОХРИСТИЯНСКИ СВЕТЦИ-МЪЧЕНИЦИ  
ОТ БЪЛГАРСКИТЕ ЗЕМИ (I–IV В.)**

София • 2011

*Тази книга, благословена от настоящия  
доростолски митрополит Амбросий,  
посвеждавам на светлата памет на блаженно починалия  
доростолски митрополит Иларион (1912–2008).  
Мир н праха му!  
Проф. дин. Георги Атанасов*

ГЕОРГИ АТАНАСОВ

345

РАННОХРИСТИЯНСКИ  
СВЕТЦИ-МЪЧЕНИЦИ  
ОТ БЪЛГАРСКИТЕ ЗЕМИ  
I - IV В.



НАЦИОНАЛЕН  
ИСТОРИЧЕСКИ  
МУЗЕЙ

„Апостол Павел казва  
... тъй че разпространих Благовестието от Йерусалим и околността  
дори до Илирик. Искате доказателства за това, което говоря ли,  
казва [апостол Павел]. Виж големия брой на моите ученици – от Йерусалим до  
Илирик, който е покрайнина на това, което днес се нарича България.“

Теофилакт Охридски, архиепископ Български (1089–1126?)

„Св. Никита (Ремисиански) направил така,  
щото бесподобните беси, които някога са принасяли в жертва хора,  
заменили скърцането на зъбите си и гнева си със сладката песен на Христа“.

Павлин, епископ на Нола – началото на V в.

Когато през VI–VII в. древните българи и славяните се настаняват и овладяват пространството между Дунав, Странджа, Бяло море, Черно море и Адриатика, те влизат в раннохристиянското духовно пространство на Късната Римска империя, осветено с мъченическата кръв на стотици древнопросияли светци (обр. 1). Християнството в тези земи обаче има много по-древна история, начената още в апостолските времена и свързана с делата и личността на самия св. ап. Андрей Първозвани и последователите му Амплий, Ериней, Ирин и Пан, подвизавали се по Черноморието и Добруджа. Според раннохристиянските писатели Евсевий Кесарийски и Ориген: „На Тома, както поведствува преданието, се паднала по жребий Партия, на **Андрей – Скития** (подч. – Г. А.), на Йоан – Азия, там той живял, там в Ефес и починал...“<sup>1</sup>.

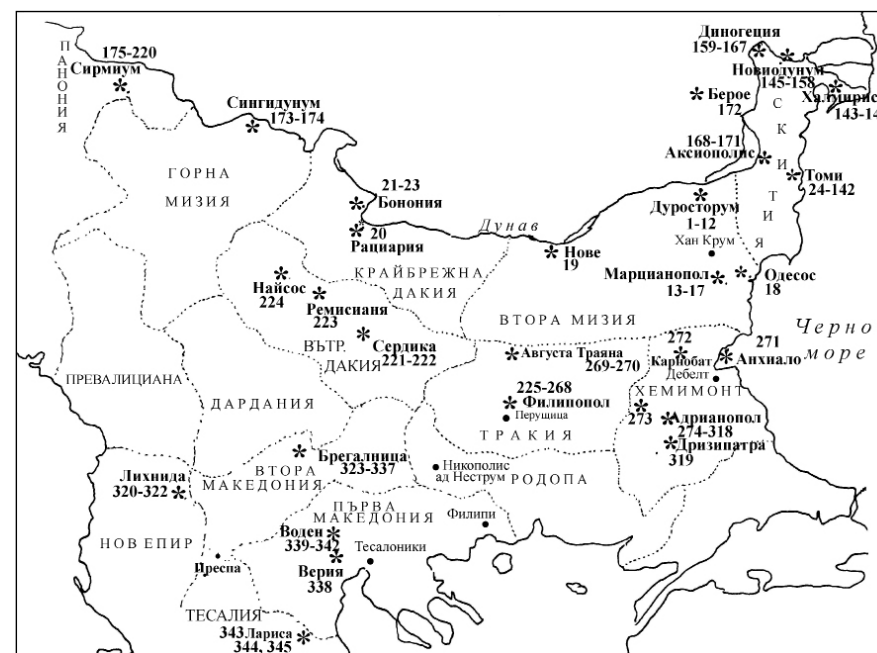

Обр. 1. Раннохристиянските мъченически центрове в границите на средновековна България

© 2011 Георги Атанасов

© 2011 Анастасия Карталева – художник на корицата

© 2011 UNICART

ISBN 978-954-92706-4-8

Тази мисия на св. Андрей в Скития (днешна Добруджа) се потвърждава от Тертулиан, Епифаний, „Синаксар“ на Цариградската патриаршия“, „Менология на Василий II“, Руфин и Евхерий Лионский († 449). Към тях ще добавим още Исидор Испалийски, св. Иполит Римски и св. Иполит, епископ Портуенски<sup>2</sup>. Последният в краткото си съчинение за дванадесетте апостоли, написано в началото на III в. отбелязва: „Апостол Андрей след това, като проповядвал на скитите и тракийците, претърпял кръстна смърт в Патра Ахейска, където бил разпънат на маслиново дърво и там погребан.“ В същия дух пише и Доротей (307–322): „Андрей, брат на апостол Петър, обходил цяла Византия, всичката Тракия и Скития и проповядвал Евангелието“ (обр. 2). В същото време ап. Павел проповядва по Беломорието, Македония и Родопите, като делото му успешно е продължено от учениците и съратниците му Тимотей, Сила, Тит, Андроник и дори от самия евангелист Лука. Прочие, в „Послание до римляните“ (15:18) Павел изрично потвърждава изпълнението на тази своя мисия с думите, че разпространил благовестието Христовото от Йерусалим и околността дори до Илирик – косвено свидетелство, че той и сподвижниците му проповядвали в днешните западни предели на България (обр. 3). Ако пък в посланието си до Тит („... побързай да дойдеш при мен в Никопол, защото реших там да презимувам“ – Тит 3:12) ап. Павел е имал предвид *Nicopolis ad Nestum*, разположен на левия бряг на р. Места (обр. 1), то присъствието му и директната му проповед в българските земи изглеждат несъмнени. Има и исторически предания, че по времето на мисиите си ап. Андрей е основал някои църкви по Западното Черноморие и в Малка Скития (днешна Добруджа) и лично е ръкоположил епископи и презвитери<sup>3</sup>. Наистина съществуват косвени сведения, че в края на I и през II–III в. под ръководството на апостолските ученици се оформя църковна община във Филипопол, оглавена от Ерма, че ап. Андроник основава църквата в Сирмиум (Срем), Амплий – в Одесос (Варна), Согас – в Анхиало (Поморие), Елий Публий Юлий – в Дебелт, Карп – във Верея, Евангеликус в – Томи (Констанца), Юлий (?) – в Дуросторум (Силистра) и др. В отстояване на християнските ценности техните последователи между II и IV в. понесят неимоверни страдания, свидетелство за което е тяхната мъченическа смърт в големите градски центрове.

Най-съдържателните източници за живота и мъченическата смърт на раннохристиянските светци в българските земи са житията, описващи подробно мъченическите им истории. Шанс и голяма рядкост е обаче да се попадне на автентично пространно житие, с каквито разполагат част от мъчениците – св. Дазий, св. Юлий и св. Емилиан от Дуросторум, св. Максим, св. Теодот и св. Асклеподота от Марцианопол, св. Епиктет и св. Астион от Халмирис, св. Теотим от Томи, св. Иринея от Сирмиум, св. Никита от Ремесиана, св. Север от Филипопол, св. Александър от Дризипатра, св. Ахил от Лариса. Тази празнина се запълва от църковните календари мартиролози, чието начало датира още от средата на IV в., когато споменът за мъченическите истории е още жив и когато много от ранните жития са съхранени. В календарите обикновено е отбелязана датата, на която съответният светец е понесъл мъченическа смърт, както и мястото на събитието.

И това е понятно, защото за разлика от римското общество, чествашо рождениците дни, то християнската общност пренася цялата почит и тържественост върху деня на мъченическата смърт – едно истинско рождество във вечния живот с Христос. Понякога тази информация е съпътствана с много кратък текст за събитието, обикновено резюме от житието на съответния мъченик или група мъченици. Още в героичния период на ранното християнство, т. е. преди Миланския едикт на Константин Велики от 313 г., всяка християнска община пази спомена за деня и мястото, където съответният светец е понесъл мъченическа смърт. Ежегодно на това място и на този ден общината начело с епископа и презвитерите се събира и устройва празник с угощение. С увеличаване броя на мъчениците и отдалечаване във времето от деня на героичната им кончина се налага тези данни да се записват, за да не се забравят. Така на първо време са появяват местните мартиролози, в които се съдържат данни за мъчениците на големите градове и епархии. Примерно такъв местен календар е имало за мъчениците на Картаген.

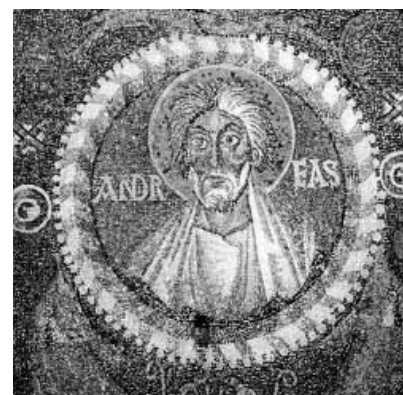

Обр. 2. Апостол Андрей  
върху мозайка от V в.



Обр. 3. Апостол Петър  
спред стенопис от V–VI в.

С формирането на стройна църковна организация около средата на IV в. и установена субординация, следваща в структурно отношение римската гражданска администрация, се налага постепенното централизиране на култа. Това наред с останалото изисква създаването на общи за църквата мартиролози. При съставянето им се черпи основно от житията, църковните истории и местните мартиролози. С всеобща легитимност през IV–V в. се ползват „Мартиролог на Йероним“ и „Сирийски кратък църковен календар“ – основни източници и за светците в българските земи от раннохристиянската епоха. „Мартиролог на Йероним“ има за канава текстове на авторитетния църковен историк епископ Евсевий от Кесария, който създава гръцка версия до средата на IV в.<sup>4</sup> Въз основа на този прототип и други източници от Италия и Северна Африка се предполага, че в началото на V в. Йероним Блажени превежда, компилира и съставя латинската версия на мартиролога на Евсевий. В края на VI в. той е редактиран и допълнен в гр. Оксер с галски светци, след

което под името „Мартиролог на Йероним“ получава широко разпространение в християнския свят.

Успоредно със съчинението на Евсевий започва съставянето на още един мартиролог, известен като „Сирийски кратък църковен календар“.<sup>5</sup> В него много от данните, включително за светците в българските земи, съвпадат с „Мартиролог на Йероним“. Приема се, че прототипът му е редактиран в арианска среда в Никомедия (Мала Азия) около 360 г. Между 360–411 г. по гръцкия оригинал е съставено копие с не особено прецизен превод на сирийски език. За разлика от гръцкия прототип то обаче е запазено, поради което този мартиролог се нарича „Сирийски кратък църковен календар“.

За разлика от посочените кратки мартиролози ранните им прототипи на гръцки език са били много по-подробни и обемни, с достатъчно биографични данни за мъчениците. Някаква представа за тези първообрази ни дават „Пасхална хроника“<sup>6</sup>, съставена през VII в., и „Синаксар на Константинополската патриаршия“, съставен през IX в. и допълван с текстове от X в.<sup>7</sup> Написани са на гръцки език въз основа на Евсевий и други източници. „Синаксар на Константинополската патриаршия“ е най-пълният църковен календар за мъчениците на Източната православна църква, ползващ се с авторитет и висока легитимност. Основно от него черпят авторите на „Менология“ (Месецолюб) на император Василий II, съставен в самото начало на XI в.<sup>8</sup> В него са записани имената и накратко деянията на много от раннохристиянските мъченици, просияли в българските земи. Откъслечни данни за мъчениците в Скития, Тракия и Македония се съдържат и в по-късни византийски съчинения като напр. на Никифор Калист<sup>9</sup> и др. Те обаче не добавят нищо съществено към основните мартиролози, върху които наред със запазените жития е построен и нашият текст: „Сирийски кратък църковен календар“, „Мартиролог на Йероним“, „Синаксар на Константинополската патриаршия“ и „Менология“ на император Василий II.

Първите автентични източници за разпространението на християнството в българските земи са от втората половина на III – началото на IV в. и се свързват с най-голямото гонение срещу християните в Римската империя. Под влияние на зет си Галерий в самото начало на 304 г. император Диоклециан (284–305) издава четвъртия и най-радикален едикт срещу християните, в който се определя смъртно наказание за онези от тях, които не се откажат от вярата си<sup>10</sup>. Една от най-многочислените групи е на светците в Дуросторум, където според източниците 8 от общо 12 мъченици са застигнати от героична смърт при управлението на Диоклециан. Сходно е положението в Новиодунум (Исакча), където с този император се свързват 10 мъченици. Вероятно на гоненията при Диоклециан могат да се припишат екзекуции в Нове (до Свищов), Аксиополис (Черна вода), Сирмиум (Срем), Рациария (до с. Арчар, Видинско), Диногечия (Гарван), Филипопол (Пловдив), Лихнид (Охрид) и др. Това предполага, че много християни на Балканите стават жертва на едиктите от 303–304 г.<sup>11</sup> Наред с останалото това е косвено свидетелство, че тук християнството има по-ранна история. Нейното начало все още не може да се прецизира, но най-вероятно

по Долен Дунав християнската проповед, теория и практика навлизат още през втората половина на III в. Изглежда това става чрез източни търговци и особено чрез войници, постъпващи на служба в разквартируваните през II–III в. легиони в Дуросторум, Нове, Ескус, Трезмис, Новиодунум, Сирмиум и Сингидунум и техни помощни части в по-големите крепости като Апиария (до с. Бръшлен, Русенско), Сексагинта Приста (Русе), Трансмариска (Тутракан), Ятрус (Кривина, Русенско), Аксиополис, Халмирис (в Дунавската делта), Диногечия, Капидава, Бонония (Видин), Егисос (Тулча) и др. (обр. 4). Впрочем вече е обърнато внимание, че още през II–III в. източните култове започват да набират популярност в този регион<sup>12</sup>. Специално сред войниците в легионите на широк прием се радва култът към източния бог Митра. Има и данни за еврейски общини и синагоги в някои от черноморските градове и Дуросторум.<sup>13</sup> В този смисъл няма непреодолими пречки християни от Изтока да се предвиждат и да разпространяват идеите си по Долен Дунав. Дори има изрични писмени извори и най-вече епиграфски паметници за периодични вълни заселници от Сирия и Мала Азия към Черноморието и Долнодунавските градове<sup>14</sup>. В тази връзка съвсем определено се твърди, че при големите гонения срещу християните в Източните провинции през втората половина на III в. мнозина се преселват в Долнодунавските земи. По този повод се цитира един панегирик от 296 г. в чест на Констанций Хлор, където е записано, че пустотата на Тракия (по това време Скития и Втора Мизия са в диоцеза Тракия, а специално Добруджа е слабо населена) се изпълва с преселени хора от Азия, които донасят християнство и светлина<sup>15</sup>. Изглежда тъкмо сред тях трябва да търсим едни от първите проводници и посланици на християнството в региона. Ако се уповаваме на агиографската литература, действително има податки за мъченици, респективно раннохристиянски общини и граждани (основно легионери) много преди едиктите от 303–304 г. Не можем обаче да бъдем сигурни, че всички тези документи и тълкувания са безспорни, защото не винаги в житията има точни репери за датировка на мъченическа смърт. Затова се смяташе, че иде реч за изцяло измислени истории. Серия от археологически открития в Дуросторум (Силистра)<sup>16</sup> и други раннохристиянски центрове обаче дойдоха тъкмо навреме, за да опровергаят крайните скептици. Затова мартирологът на светците мъченици по земите, в които се формира българската народност, е редно да започне тъкмо със Силистра. Наред с всичко друго тук е локализирана една от най-големите групи раннохристиянски светци от IV в.

Географският обхват на темата очевидно надхвърля границите на днешните български земи. Но това е направено съзнателно, а не от патриотарски и шовинистични подбуди. Балканският регион, в който се формира българската държавност и народност през Средновековието и Възраждането, значително надхвърля днешните политически граници на България и заема голяма територия от Черно море до Адриатика и от Дунав до Беломорието. Днес части от тези земи наистина са в държавните граници на съседите Румъния (Северна Добруджа), Турция (Одринска Тракия), Гърция (Беломорска Тракия и Южна Македония), Република Македония (Вардарска Македония) и Сърбия

(регионите на Ниш, Белград-Браничево и Сирмиум/Срем). Очевидно през Средновековието границите не са били днешните, а палеохристиянското минало на въпросните територии, столетия наред оказва пряко и косвено влияние върху духовния живот на българите. Затова е съвсем закономерно просиялите в тях мъченици и блажено починалите светци, техните жития и свързаните с тях култови паметници да привличат вниманието ни наред с тези от днешните български територии. Действително, раннохристиянското наследство в тези гранични зони, запечатано с кръвта на стотици мъченици, не остава безпотомствено. Наред с всичко друго то е своеобразен общ фундамент за православните християни на България, Румъния, Гърция, Република Македония и Сърбия и изобщо за християнската цивилизация. Същевременно реалностите от последните десетилетия ни убеждават, че мнозинството от днешните православни българи, включително част от клира, са в неведение относно светците мъченици, просияли в границите на техните градове и родните им пространства – една духовна празнота, която се надяваме да запълним с това изследване.

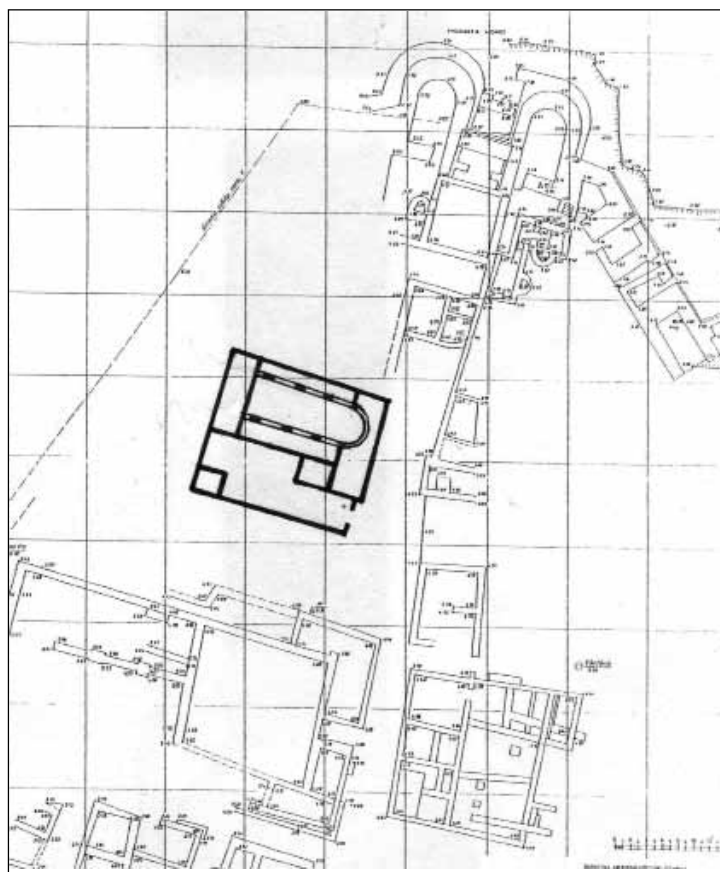

Обр. 4. Крепостта Халмирис и раннохристиянската базилика с мартирум от IV–V в. (по М. Захариаде)

## I. ДУРОСТОРУМ (СИЛИСТРА) – ПРОВИНЦИЯ ВТОРА МИЗИЯ

Големият античен град възникнал още в 106 г. сл. Хр. Благодарение пролятата мъченическа кръв Дуросторум получава епископска катедра още в края на IV в., която запазва до VII в. Градът влиза в границите на Средновековна България още през 681 г. В началото на IX в. тук е издигната дунавската резиденция на българските владетели, а през 870 г. българският епископ Николай издига на брега на Дунав (върху мястото където през 362 г. е изгорен св. Емилиан Доростолски) катедрална базилика. След 927 г. тя става катедрален храм на първия български патриарх Дамян. Между 927–971 г. Дръстър е патриаршеска столица на България. От края на X в. до средата на XI в. градът е резиденция на византийски епископи, а след това до края на XII в. – и на митрополити. От средата на XIII до края на XIV в. Дръстър е резиденция на български митрополити.<sup>17</sup> И днес градът е митрополитска катедра на Българската православна църква.

Без съмнение в Долнодунавските провинции по Лимеса Дуросторум–Доростол–Дръстър–Силистра е градът с най-богато палеохристиянско минало<sup>18</sup>. Освен имената на 12 мъченици от IV в. тук са съхранени и материални знаци от ранните мъченически истории, включително мартируми и лапидарни паметници. Най-после, мъченическите истории на повечето доростолски мъченици фигурират не само в църковните календари, но са отразени в съхранени обширни жития.

### 1. Св. Дазий

Вероятно пръв сред езекутираните доростолските мъченици е св. Дазий Доростолски. Няма друг раннохристиянски мъченик от днешните български земи, на който да са посветени толкова много статии, студии и обширни пасажии в десетки изследвания за ранното християнство и раннохристиянските мъченици<sup>19</sup>. Действително богати и многобройни са писмените източници за живота и мъченическата смърт на св. Дазий. Сред тях най-голямо внимание и най-много изследвания са посветени на житието на светеца, озаглавено „Деяния на св. Дазий“<sup>20</sup>. Според него при управлението на римските императори Диоклециан (284–305) и Максимиан (286–305) в Дуросторум е посечен ветеранът от XI Клавдиев легион Дазий (обр. 5). Причината за това е отказът му да участва в езическите култови празници в чест на Кронос. Прима се, че в Дуросторум в началото на IV в. римските сатурналии са силно повлияни от култа и култовите практики към местното гето-тракийско божество Залмоксис<sup>21</sup>. Отхвърлят се опитите мъченическата история на св. Дазий да се свърже с гр. Аксиополис (сега Черна вода), разположен на около 50 км североизточно от Дуросторум. Обръща се внимание, че според житието св. Дазий е разпитван в преторията на легиона, а легион в Аксиополис в края на III и началото на IV в. не е лагерувал. Действително в една от базиликите



Обр. 5. Посичането на св. Дазий Доростолски върху миниатура в Менология на Василий II (1000 г.)

Дазий очевидно са били взети от мартириума в Дуросторум. Не е изключено още Дазий и Тасиус да са различни светци. Сред сигурните доказателства за мъченическата смърт на св. Дазий в Дуросторум е един автентичен паметник – *саркофагът (урната) с мощите на св. Дазий Доростолски*.<sup>22</sup> Днес тя се съхранява в музея „Диоцезиано“ срещу катедралата в италианския град Анкона. Изработена е от варовик с размери 1,02x0,50x0,44 м, а капакът е от мрамор. Върху него са скулптирани три кръста и е гравирани гръцки текст „На това място лежи светият мъченик Дазий от Доростол“ (обр. 6). Вероятно през втората половина на V или началото на VI в. мощите на св. Дазий са взети от първичния мартириум в Дуросторум и са положени в тази урна, съхранявана пред олтарната преграда на някоя от градските църкви. Още в края на IV, през V и особено през VI в. става обичайна практика мощите от крайградските мартириуми да се пренасят в градските базилики. Освен това формата на урната, наподобяваща саркофаг и особено гръцкият надпис с името Доростол (гръцка транскрипция на Дуросторум) се датират към VI в. При славяно-аварските нашествия в края на VI в. Дуросторум е разрушен и разграбен. Изглежда тогава урната с мощите, подобно на мощите на св. св. Максим Дада и Квинтилиан<sup>9</sup>, е пренесена в Константинопол или друг голям византийски център. Най-вероятно след Четвъртия кръстоносен поход през 1204 г. урната е транспортирана в Анкона. За това свидетелства фактът, че за пръв път тя е регистрирана в анконската катедрала „Сан Салваторе“ след реконструкцията ѝ през 1213–1214 г. Според документи през 1224 г. урната с мощите на св. Дазий е поставена в голям мраморен саркофаг заедно с мощите на местните светци Пелегрин, Мартин, Флавиан и др. Тя е регистрирана още в документи от 1456, 1470, 1675, 1804 г. През 1948 г. е пренесена в църквата

до Аксиополис е открита мраморна плоча от олтарна маса, върху която е изписано „Приношение (ΕΥΦΡΑΣΙΣ) за мъчениците Кирил, Киндеас и Тасиус“ (обр. 47). Това обаче не доказва мъченическа смърт на Тасиус/Дазиус в Аксиополис, а свидетелства, че под олтарната маса на църквата в confesio са били поставени фрагменти от мощи на тримата мъченици. Тези на

„Св. Кириак“, където се съхранява до ден днешен. През 2003 г. част от мощите на светеца бяха върнати в Силистра и поставени пред олтара на катедралния храм „Св. ап. Петър и Павел“ (обр. 7).



Обр. 6. Саркофагът (урна) с мощите на св. Дазий Доростолски от VI в., съхраняван в гр. Анкона, Италия

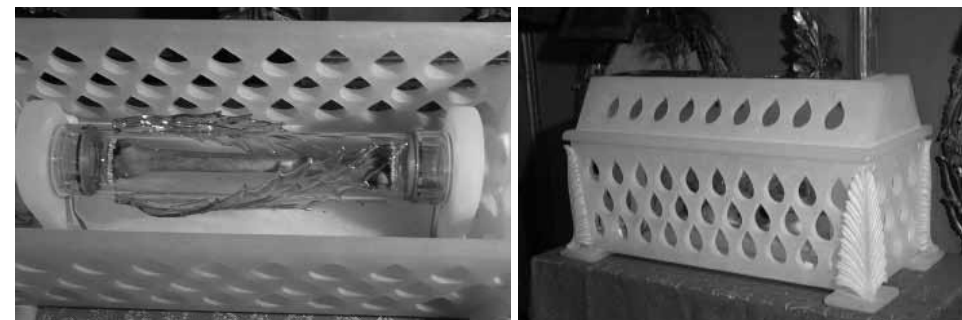

Обр. 7. Част от мощите на св. Дазий Доростолски, съхранявани в катедралния храм „Св. Ап. Петър и Павел“ в Силистра

### 2,3. Св. Юлий и св. Исихий

За мъченическата смърт на св. Юлий в Дуросторум съдим от запазеното житие<sup>24</sup>. От него научаваме, че при голямото преследване срещу християните през 304 г. ветеранът от легиона Юлий отказва да принесе жертви на езическите божества. Поради това е съден и посечен на „обичайното



Обр. 8. Раннохристиянска базилика в Дуросторум-Силистра от V–VI в. (по Г. Атанасов)

(222–232).<sup>26</sup> Наличието на обща мъченическа история със св. Валентиниан, св. Пасикрат, св. Маркиан и св. Никандър предполага, че двамата по-скоро са жертва на гоненията през 304 г.

#### 4, 5. Св. Валентиниан и св. Пасикрат

От житието на св. Юлий следва, че малко преди него мъченическа смърт в Дуросторум постига и св. Валентиниан. Според „Синаксар на Константинополската патриаршия“ и „Менология“ на Василий II това се случва на 24 април (вероятно 304 г.), като заедно със св. Валентиниан е посечен и св. Пасикрат. И двамата били войници в легиона, командван от някой си Авзолин. Техните жени също ги съпровождат в мъченическата им смърт<sup>27</sup>.

Изказвано е предположението, че с тази група мъченици може да се свърже най-ранният засега открит палеохристиянски паметник в Силистра. Става дума за един златен пръстен с камей, върху която е гравирана котва, фланкирана с две риби, а под нея се чети ZHΓAW (обр. 9, 10).<sup>28</sup> Намерен е в югоизточната част на некропола на Дуросторум в гробна яма с горели и разбъркани скелети на 4 индивида (обр. 12). Пръстенът се датира към началото на IV в. и се смята, че е принадлежал на един от четирмата посечени и горели ранни християни, пострадали при гоненията в Дуросторум към началото на IV в. Палеохристиянската символика на котвата (символ на вярата и надеждата) и рибите (символ на самия Христос,

место“ в Дуросторум на 27 май. Има предположение, че върху т. нар. обичайно място, където са екзекутирани християни, през първата половина на IV в. и към края на IV–V в. е издигната епископската базилика на града (обр. 8, 12). Важно е уточнението, че по пътя към ешафода Юлий е приветстван от други християни, като един от тях, Исихий, го моли да поздрави в отвъдното порано посещения св. Валентиниан и изповядва, че ще ги последва в мъченическата слава. Действително според Йероним Блажени на 15 юли (вероятно 304 г.) в Дуросторум е посечен св. Исихий<sup>25</sup>. Има предположение че мъченическата смърт на св. Юлий и св. Исихий трябва да се отнесе към управлението на император Александър Север

защото зад ΙΧΘΥΣ – на гръцки риба – ранните християни разчитат формулата Ἰησοῦς Χριστός Θεοῦ Υἱός Σωτήρ – Исус Христос, Син Божи и Спасител) не подлежи на съмнение. Текстът ZHΓAW се приема като конюнктивна форма на глагола Ζάω – живея във второ лице ед. ч. – и би могло да се преведе „*Ще живея*“, „*Да живееш*“, „*Живей!*“. Ако към тази възстановка на текста под котвата се добави семантиката на рибите и котвата, в заключение може да се предложи следната разшифровка: „*Живей с упование, вяра и надежда в Христос – Сина божий и Спасител*“. Няма сигурни сведения с коя група раннохристиянски мъченици от Дуросторум може да се свърже масовият гроб с пръстена. По-горе стана ясно, че св. Валентиниан и св. Пасикрат били посечени заедно със съпругите си, но е твърде пресилено да се твърди, че точно тази група може да се идентифицира с гроба на четирмата мъченици с пръстена. Така или иначе, този гроб е останал неизвестен на християните в Дуросторум след 313 г., защото върху него не е издигнат мартириум и мощите не са били обект на специално внимание.

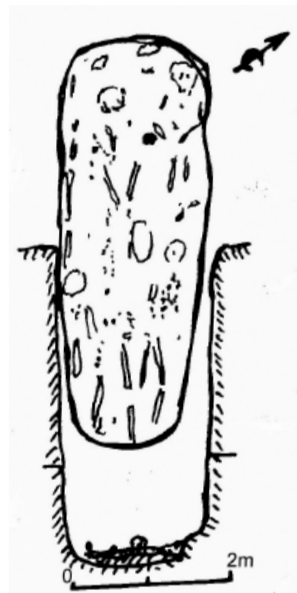

Обр. 9. Гроб с мощи на раннохристиянски мъченици от Дуросторум-Силистра (началото на IV в.) (по Г. Атанасов)



Обр. 10. Пръстен от гроб с мощи на раннохристиянски мъченици от Дуросторум-Силистра (началото на IV в.)

#### 6, 7, 8. Св. Маркиан, св. Никандър, св. Калиник

Мъченическата смърт на св. Маркиан и св. Никандър е регистрирана в много източници, но в различни дни. Най-вероятната дата, посочена в житието им, е 27 юни.<sup>29</sup> Освен с Дуросторум те се свързват с Томи (Констанца),



Александрия, Атина и Южна Италия. Не е изключено да става въпрос за други мъченици със същото име или за пренасяне на мощи, примерно от Дуросторум в близкия Томи. Фактът, че Йероним свързва мъчението на Никандър с Исихий, а в житието на св. Юлий има връзка между Исихий, Валентиниан и Юлий, предполага обща мъченическа история на св. Валентиниан, св. Пасикрат, св. Юлий, св. Исихий, св. Маркиан и св. Никандър. Към тази група обикновено се причислява и св. Калиник. Вероятно са посетени последователно между 24 април и 28 юли 304 г. Тогава е апогеят на гоненията на християните в империята, белязани и със специални визити на император Диоклециан в Дуросторум през пролетта на 304 г.

### 9, 10, 11. Св. Максим, св. Дада и св. Квинтилиан

Тази група мъченици е известна от сравнително късни източници („Синаксар на Константинополската патриаршия“ от края на VIII в. и „Менология“ на Василий II“ от XI в.), които са ползвали не достигнало до нас ранно житие.<sup>30</sup> Уточнява се, че са посетени на 28 април в селище (викус?) до Дуросторум, наречено Озобия. От контекста се долавя, че това е станало при управлението на Максимин Даза (305–313) и по-специално при гоненията през 307 г., когато са пострадали много презвитери. В източниците св. Максим действително е представен като презвитер, а Дада и Квинтилиан – като негови приятели и ученици. Текстът създава впечатление, че след 313 г. над мощите на тримата мъченици е издигнат мартириум, но по-късно мястото било забравено. Вероятно това се е случило при големите разрушения в Дуросторум в края на IV и средата на V в., причинени от нашествията на готи и хуни. По-късно по свръхестествен начин мощите отново са открити и навярно мартириумът е възстановен. Не се знае точно кога, но най-вероятно в навечерието на превземането на Дуросторум от авари и славяни през 579 г. мощите са пренесени в Константинопол. Положени били в църквата „Св. Богородица“ в квартала

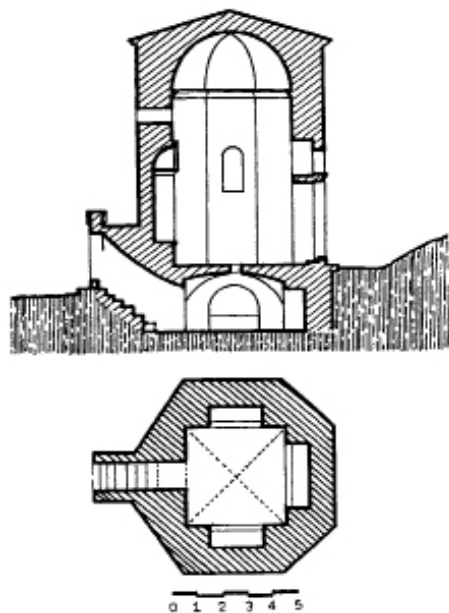

Обр. 11. Мартириумът октогон с трите акосолии в Дуросторум-Силистра от IV в. (план по П. Донеvски, реконструкция по Ст. Бояджиев)

мането на Дуросторум от авари и славяни през 579 г. мощите са пренесени в Константинопол. Положени били в църквата „Св. Богородица“ в квартала

Виглентион, възстановена след 532 г. от патрицианката Антония, съпруга на ген. Велитарий. С тази група мъченици се свързва един любопитен паметник, разкрит при археологически разкопки в Силистра: *мартириумът с три аркосолия в Дуросторум*.<sup>31</sup> Намира се в центъра на античния некропол на Дуросторум до известната гробница със стенописите от IV в. (обр. 11, 12). Изграден е като масивен тухлен октогон с външни размери 7,70x7,60 м и запазена височина 2,10 м. Около квадратна камера са оформени три аркосолийни ниши за саркофази с размери 2,10x0,90x1,80 м., в които са били положени мощите на трима мъченици. Приведени са многобройни примери за октогона като предпочитана архитектура за маририумите, както и за аркосолиите като обичайно гробно съоръжение за полагане мощите на мъченици. Мартириумът октогон в центъра на античния некропол на Дуросторум се датира в началото на IV в. и се смята, че е изграден за полагане мощите на св. Максим, св. Дада и св. Квинтилиан.

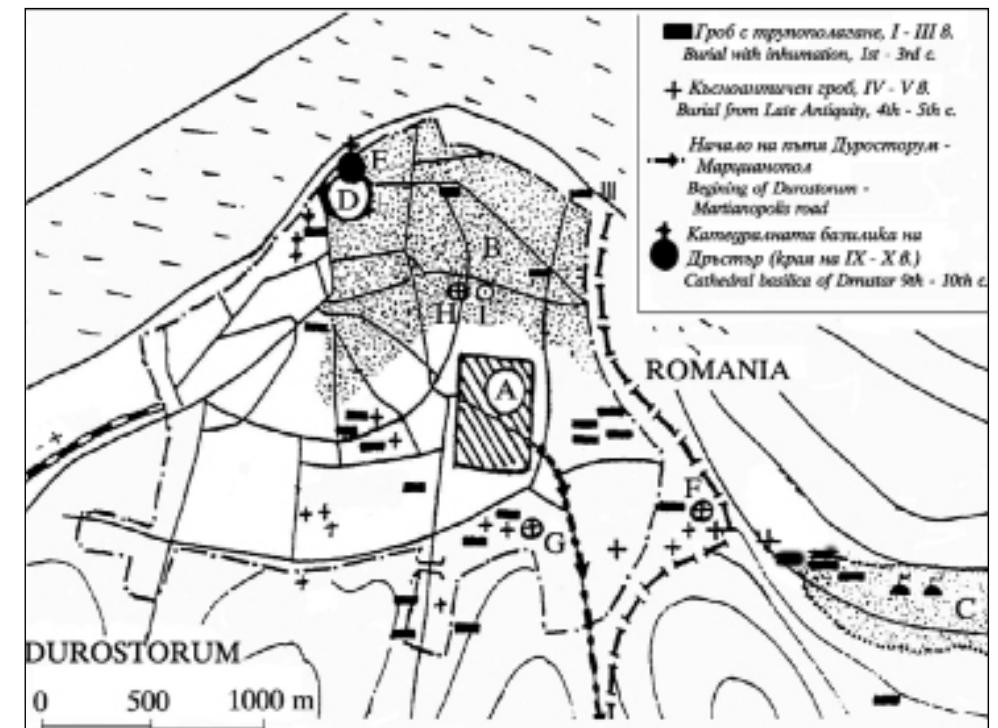

Обр. 12. Топографията на Дуросторум през III-IV в. (по П. Донеvски и Г. Атанасов).  
А. Лагер на XI Клавдиев легион; В. Канабе (муниципиум?); С. Викус; D. Кастил;  
Е. Катедрален храм IX-X в. (лобното място на св. Емилиан); Н. Катедрална базилика V-VI в.;  
L. Епископски дворец; G. Мартириум-октогон; F. Гроб на мъченици с пръстен

## 12. Св. Емилиан Доростолски

Един от най-популярните мъченици на Дуросторум е изгорен на брега на р. Дунав на 18 юли 362 г. при управлението на император Юлиан Апостат (361–363)<sup>32</sup>. Многобройни са източниците за св. Емилиан, включително две редакции на житието, известни като „Codex Parisiensis“<sup>33</sup> и „Codex Vaticanus“<sup>34</sup>. От тях се разбира, че Емилиан е християнин, произхождащ от издигнато аристократично семейство в Дуросторум. По време на инспекция на викария на диоцеза Капитолинос Емилиан остро реагира срещу опитите за реставрация на езическите светилища и с чук разрушава идолите в един храм. Поради надвисналата опасност за това деяние да бъде преследван невинен селянин Емилиан се предава на властите, които го осъждат на смърт чрез изгаряне. Изгорен е на брега на р. Дунав в покрайнините на Дуросторум. Със съдействието на жената на викария Капитолинос християните в Дуросторум получават тленните останки на Емилиан. Погребват ги в местността Гедина/Γηδινά, разположена на 3 мили/4 500 м (според „Codex Vaticanus“) или Гезидина (Γεσιδινά според „Codex Parisiensis“), съответно на 3 стадия (450 м) от града. Автентичността на това събитие се потвърждава още в края на IV в. от епископа на Милано св. Амвросий Медаолански<sup>35</sup> и от Сирийския мъченически календар. Освен това на брега на р. Дунав върху руините на късноантични постройки в средата на IX в. е издигнат епископски катедрален храм (обр.



Обр. 13. Средновековната катедрална базилика на брега на р. Дунав в Силистра, построена след средата на IX в. върху лобното място на св. Емилиан Доростолски

13). Предполага се, че е построен на мястото, където е била кладата на св. Емилиан. Приема се, че житието е съставено в края на IV в. на базата на действителни събития, но се долавя контаминация с житието на св. Георги Кападокийски, съставено приблизително по същото време. Известни са примери от Антиохия и други градове, където по същото време има инцидентни гонения на християни, които се съпротивяват на възстановяване на езическите храмове. В заключение се приема, че местността Гедина/Гезидина е в некропола на античния Дуросторум и по-специално в некропола на викуса до с. Остров, разположен югоизточно от Силистра. Той действително е на 4 500 м от брега на Дунав, където е изгорен св. Емилиан и на около 450 м от принципията в легиона, където светецът е разпитван и осъден (обр. 12). Последните съмнения за мъченическата смърт на св. Емилиан наскоро бяха напълно разсеяни благодарение на един лапидарен паметник, открит в

13). Предполага се, че е построен на мястото, където е била кладата на св. Емилиан. Приема се, че житието е съставено в края на IV в. на базата на действителни събития, но се долавя контаминация с житието на св. Георги Кападокийски, съставено при-

Силистра преди десетина години: *надписа от IV в., открит при археологически разкопки в Дуросторум-Силистра*. Между другото върху него се четат имената на два викуса (селища) в региона на Дуросторум, именувани Гавидина и Арнумтум.<sup>36</sup> Очевидна е близостта между Газидина в житието на св. Емилиан, съхранявано в Парижката национална библиотека, и Гавидина, изписана върху новооткрития надпис от Дуросторум-Силистра (обр. 14). Забележително е, че източно от лагера на легиона по посока на селището до Остров, което с по-голяма сигурност вече може да именуваме Гавидина/Гезидина (всички имена завършващи с *-дина* според проф. В. Бешевлиев са с тракийски произход), се намира некрополът на Дуросторум. Вероятно точно тук християните от Дуросторум и съседното селище (*викус Гавидина/Гезидина*) полагат мощите на Св. Емилиан<sup>37</sup>. Новооткритият надпис вече е неоспоримо доказателство за истинността на мъченическата смърт на св. Емилиан в Дуросторум. Прочее, връзка със св. Емилиан може да има и още един археологически паметник, открит тъкмо в некропола на Дуросторум до въпросния викус (*Гавидина/Гезидина*) край гр. Остров. През 70-те години на XX в. археологът от Констанца д-р К. Кера проучва антична гробница<sup>38</sup>. Върху източната ѝ стена е изобразен бюст на мъж на средна възраст с дълга коса и брада, фланкиран с разцъфнали клонки, който държи в дясната си ръка чук (обр. 15). Обикновено през III–IV в. с разцъфнали клонки се обрамчват образите на светците (нимбове се появяват едва през V в.), а чукът е атрибут единствено на св. Емилиан, защото с него разбива идолите в храма. Изследователите датират гробницата към II в., но еднокамерните сводести гробници със сходни размери, план и градеж в Дуросторум и на Балканите са характерни по-скоро за IV в.



Обр. 14. Надпис от Дуросторум, върху който фигурира името на викуса Гезидина (началото на IV в.)



Обр. 15. Изображение на мъж с чук в късноантична гробница до Остров, където е викусът на Дуросторум

## II. МАРЦИАНОПОЛ (ГР. ДЕВНЯ, ВАРНЕНСКО) – ПРОВИНЦИЯ ВТОРА МИЗИЯ

Марцианопол е столица на провинция Втора Мизия след формирането ѝ в края на III в. В това си качество градът получава митрополитска катедрa още в началото на IV в. Окончателно е разрушен и изоставен в края на VI в. Влиза в границите на средновековна България още през 681 г. В района му през VIII в. възникват няколко старобългарски селища. Има предположения, че през първата половина на VIII в. тук е резиденцията на българските владетели. През X в. в границата на античния град възниква средновековната българска крепост Диня.



Обр. 16. Епископската базилика в Марцианопол с мозаечен под (V–VI в.)



Обр. 17. Фрагмент от раннохристиянски мраморен купел от Марцианопол (V в.)

### 13. Св. Мелитена<sup>39</sup>

Според „Синаксар на Константинополската патриаршия“ и „Менология“ на Василий II тя посреща мъченическата си смърт в Марцианопол на 16 септември<sup>40</sup>, но други източници посочват 29 или 30 октомври<sup>41</sup>. „Римският мартирологий“ определя кончината ѝ на 12 септември, като твърди, че в Марцианопол „...пострадала за вярата св. Мелитина, която проповядвала против бездушните идоли, които падали, когато я довеждали при тях, и насила я заставяли да им се поклони. За това тя била жестоко изтезавана и умъртвена при императора Антоний“<sup>42</sup>. Ако се резюмират различните източници, мъченическата смърт на Мелитена навярно е настъпила при управлението на император Антонин Пий (131–168), но тя е осъдена от един регионален управител, наречен хегемон Антиох. След екзекуцията тялото ѝ остава непогребано извън града. От там преминал един местен мъж на име Акакиус, македонец по произход. Той издействал мощите ѝ от властите, качил ги на кораба си и отплавал по море. По време на плаването Акакий починал, но морските вълни, водени от божията промисъл, отвели кораба на о. Лемнос в Средиземно море. Това обяснява механизма, по който култът към св. Мелитена е внедрен на о. Лемнос, където се радва на изключителна почит векове наред. Той е пренесен и в Константинопол, където имало църква на нейно име.<sup>43</sup> За съжаление обаче пространното житие на светицата не е открито и за нейната история съдим от кратките резюмета в цитираните църковни календари<sup>44</sup>.

### 14–16. Св. Теодот, св. Асклепиода и Св. Максим

Житието на тази група мъченици от Марцианопол е запазено в няколко ръкописа, като за по-автентичен се смята обнародваният от Ф. Халкин през 1957 г.<sup>45</sup> Според него те загинали при гонението на християните в Тракия по времето на императорите Галерий и Максимиан Даза (305–313). Вероятно събитието трябва да се отнесе към 307 г., когато в Дуросторум са посечени Максим, Дада и Квинтилиан и когато според източниците се състояло най-голямото след 304 г. преследване на християни в източните провинции на Империята. Според текста Теодот и Асклепиода били християни от Марцианопол, главен град на провинция Мизия. Заради своите убеждения те са заловени и разпитвани от управителя на Тракия (провинция Тракия) Терес на публичен процес в градския театър. Увлечен от поведението им и справедливата им кауза, към тях се присъединява още един гражданин на име Максим, който дори се изказва в тяхна защита. Следват серия от разпити и изтезания, които не успяват да прекършат вярата на тримата християни. Забележителни са техните защитни речи, където се прославя името Христово. Следва депортирането им в Адрианопол (Одрин), съпътствано с премеждия и изтезания. Мъченията продължават в Адрианопол, по-специално в градския театър, където срещу християните били изкарвани диви зверове. След това Терес заповядал тримата християни да бъдат отведени във Филипопол (Пловдив), но междуременно променил решението си. Теодот, Асклепиода и Максим били спрени на 30 мили преди града и екзекутирани до някакво село на име Салтис (Σαλτις) в близост до голям извор. Въз основа на внимателен анализ на текста, на хидронимията и топонимията, на ред съвпадения В. Велков достигна до извода, че в значителна степен житието на св. Теодот, св. Асклепиода и св. Максим отразява реални исторически събития. Той основателно допуска, че вероятно първообразът му е създаден преди 313 г. от местен християнин.<sup>46</sup>

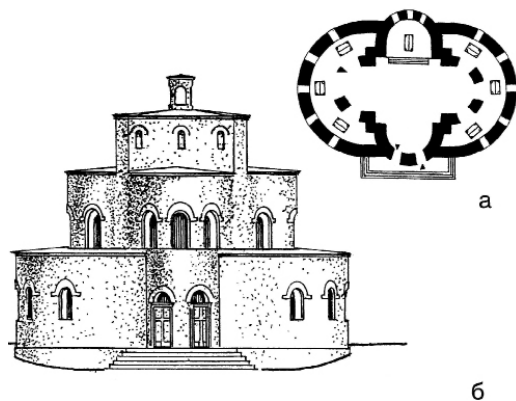

Обр. 18. Червената църква до Перушица – мартирий от IV–V в. с местата на 6 саркофага (по Ст. Бояджиев)

Относно точната локализация на селището Салтис (Σαλτις) обаче няма единно мнение, но има сигурен репер – разположението му в околностите на Филипопол и в непосредствена близост до голям извор. Единственият засега археологически регистриран мартириум около Филипопол е *Червената църква до Перушица*, намираща се на около 30 км в южна посока (обр. 18). Според последните проучвания на М. Ваклинова и Ст. Бояджиев първоначалната постройка е представлявала внушителен четириконален мартириум,

изграден от тухли, с максимални външни размери около 26x19 м.<sup>47</sup> Този начален период на строителство се отнася към първата половина на IV в. Приемам, че тържественият вход е бил през западната конха, а пред източната конха, своеобразен презвитерий, е бил саркофагът с мощите на водещ мъченик, докато в северната и южната конха са били поставени саркофазите на 6 други мъченици. През V в. мартириумът е преустроен в църква за провеждане на евхаристийна литургия. Тогава мощите са били преместени в новопостроен параклис – мартирий, югозападно от входа, пред който освен това са били

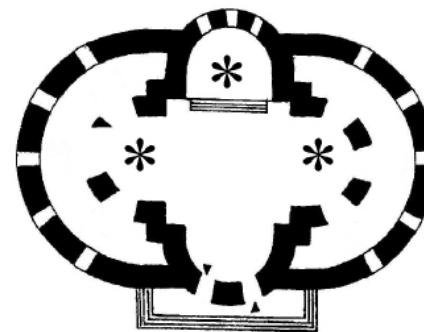

Обр. 19. Мартирият до Перушица от IV–V в. с примерното разположение на три саркофага (по Г. Атанасов)

долепени двоен притвор и кръщелна. Тази реконструкция е приемлива, но по-вероятно и логично е саркофазите с мощите на мъчениците да са били поставени в трите централни конхи, а не зад тях (обр. 18, 19). При това положение мартириумът е издигнат да приеме мощите на трима светци: водещият мъченик действително е положен в източната, другите двама в северната и южната конха, а входът си остава през западната конха. На този фон може да се предложи хипотезата, че мартирият до Перушица е построен в чест на св. Теодот, св. Асклепиода

и св. Максим, като мощите на св. Теодот са били в източната конха, а на св. Асклепиода и св. Максим в северна и южната конха. И наистина – едва ли е случайност издигането на такъв огромен и представителен мартириум далеч от големия град, буквално сред полето. Същевременно в обширната агиографска литература засега липсва група от трима изявени светци, поне-сли мъченическа смърт в околностите на Филипопол. Единственото, което засега ни задържа да свържем еднозначно Червената църква до Перушица с марцианополските мъченици св. Теодот, св. Асклепиода и св. Максим, е, че житията посочват за място на смъртта им селище по пътя от Адрианопол за Филипопол. Това означава, че трябва да търсим селището Салтис югозападно от Пловдив, докато Перушица се намира в южна посока. От друга страна обаче, не е указано изрично, че движението е осъществено по главния път Константинопол–Адрианопол–Филипопол–Сердика, а и съставителите на този тип съчинения не са особено прецизни. Същевременно авторът на житието твърди, че Салтис, мястото, където са екзекутирани св. Теодот, св. Асклепиода и св. Максим, е в близост до голям извор. Действително, до Червената църква край Перушица се намира един от най-мощните карстови извори в региона. Има дори податки за светилище на нимфите (те задължително са в съседство с водоизточник) на това място и че църквата, респективно мартириумът, е изградена върху ранен нимфеум.<sup>48</sup>

### 17. Св. Севастиана

Според „Синаксар на Константинополската патриаршия“ св. Севастиана е родена в Севастия Фригийска, но много по-вероятно изглежда предположението, че произхожда от Хераклея Тракийска<sup>49</sup>. Легендата свързва покръстването ѝ с ап. Павел, а земното ѝ битие – с градовете Марцианопол, Анхиало, Одесос, Адрианопол, Аркадиопол и Хераклея. Следвайки кратката версия на житието, разбираме, че Севастиана е пострадала в Марцианопол при гоненията срещу християните, предприети по времето на император Домициан (81–96). Поради това, че проповядвала в столичния град и околностите му, била заловена и разпитвана от управителя Сергей Юстинус (в някои по-кратки и късни санаксари името му е Георги), който настоявал Севастина да се откаже от Христа. Разгневен от непоколебимата ѝ вяра, той се опитал да я ослепи, наредил да бъде бичувана и накрая я хвърлил в нажежена пещ. Бог обаче чул молитвите на светицата, загасил огъня и тя останала невредима. Тук, по време на мъченията в Марцианопол, се явява самият ап. Павел и я утешава с думите: „Радвай се и не тъжи, защото от тук ще отидеш в твоя град да изповядаш вярата си в Христа.“ Отчаян от неспособността да я сломи, накрая управителят Сергей изпраща светицата при Помпиан, управителя на Хераклея Тракийска. Севастиана първоначално е отведена в Одесос, след това в Анхиало, Аркадиопол и накрая е изправена пред съда на Помпиан в Хераклея. Тук отново е съдена и жестоко изтезавана, като палачите я привързват към дърво, а рязани от тялото ѝ парчета плът са хвърляни на дивите зверове. И Бог отново я съхранява по чудодееен начин. Вбесен от непоколебимостта ѝ, Помпиан издава заповед тя да бъде обезглавена. Тялото на светицата е хвърлено в морето, но по чудо е пренесено на остров Родос, където е намерено и погребано от жена на име Амиа, съпруга на местния губернатор. Според „Синаксара“ главата на светицата е източник на много чудеса и благоуханно миро. Паметта на св. Севастиана се чества на 16 септември.

### III. ОДЕСОС (ВАРНА) – ПРОВИНЦИЯ ВТОРА МИЗИЯ

Одесос е сред най-значителните антични центрове по българското Черноморие, епископска и архиепископска катедра през V–VII в. Окончателно е разрушен и изоставен след началото на VII в. Влиза в границите на средновековна България още през 681 г. През X в. в границите на античния град възникват средновековни български селища. Възстановяването на митрополитската катедра се отнася след 1322 г. И днес Варна е митрополитска катедра на Българската православна църква.

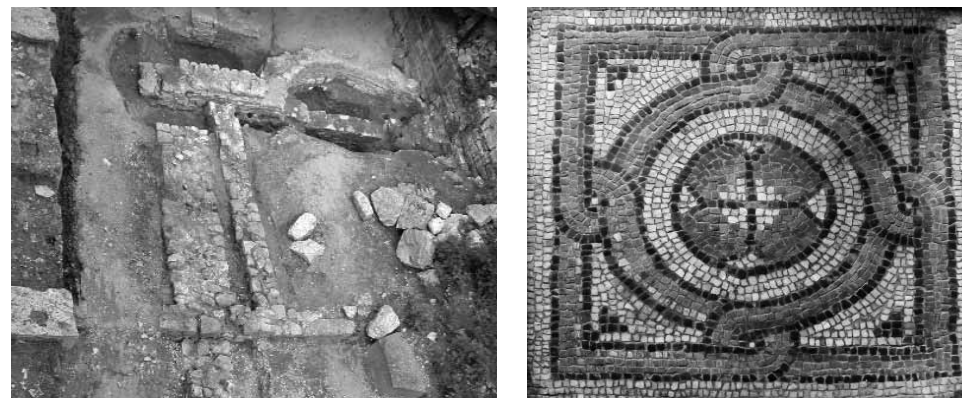

Обр. 20. Катедралната базилика в Одесос от V–VI в. и мозаечни пана

### 18. Св. Амплий

Наложено е мнението, че Амплий, един от сподвижниците на ап. Андрей в мисиите му по черноморското крайбрежие<sup>50</sup>, който създава и дори оглавява раннохристиянската община в Одесос. В списъка на 70-те апостоли, приписван на св. Иполит Римски и преп. Доротей Газски, той е записан под № 21. Действително, в заключителната част на своето послание до римляните ап. Павел отправя поздравии до обичаните от него в Господа Амплий, Стахий и други проповедници, но не обвързва Амплий изрично с Одесос. (Рим. 16: 8–11). Косвена връзка в тази насока прави Епифаний Кипърски († 403), който свързва появата на епископските катедри по Черноморието

Одесос (Варна), Томи (Констанца), Диоспол (Ямбол), Месемврия (Несебър), Анхиало (Поморие) и Аполония (Созопол) с апостол Андрей и последователите му, сред които действително е Амплий. В „Синаксар на Константинополската патриаршия“ е назован епископ на Одеспол в



Обр. 21. Мощехранилница от катедралната базилика

Македония, където претърпял мъченичество от езичниците. Явно при компилацията е станала грешка и неточно Одесос (Одеспол) е локализиран в Македония. „Менология“ на Василий II повтаря това сведение (включително, че е епископ на Одесос), като го допълва с разказ за пренасяне на мощите му заедно с тези на апостолите Урбан и Стахий в константинополския храм „Живоносен източник“<sup>51</sup>. Във всички жития на светиите липсват точни исторически данни как св. ап. Амплий завършва живота си. Предположенията, че е бил епископ на Диаспол (или Лида) и че умира в Рим, са отхвърлени. Вероятно е жертва на мъченическа смърт при инцидентни преследвания срещу християните при император Траян (98–117). След това неговите и на св. ап. Урбан мощи са пренесени и погребани в Константинопол заедно с мощите на св. ап. Стахий. Преп. Йосиф Песнописец през IX в. написва канон в чест на празника на 31 октомври, където възхвалява св. апостоли Стахий, Амплий, Урбан, Наркис, Апелий и Аристовул. За св. ап. Амплий казва, че е просветител на езичниците, проповедник на Св. Троица и на явяването на Господа в плът и че извършва много чудеса.

Най-категоричното свидетелство за мисията и свещенодействието на Амплий в Одесос (Варна) дължим на митрополита на Амасия Антим Алексуди. В труда си „Хронологичен каталог на архиереите от Христа“, написан през XIV в. въз основа на по-стари източници и допълнен от Мануил Геден, той посочва за пръв епископ на Варна Амплий, заемал катедрата през 56 г., наследен от Карп през 59 г. Подобно на Амплий и св. Карп е в групата на 70-те апостоли на църквата, чиято памет се чества на 4 януари. Споменат е неколкократно от ап. Павел като негов близък, чийто дом е посещавал неведнъж (Тим. 4:13). Денят на св. ап. Карп се празнува на 26 май, а на 31 октомври паметта му се отбелязва заедно с апостолите Стахий, Амплий, Урбан, Наркис, Апелий и Аристовул.

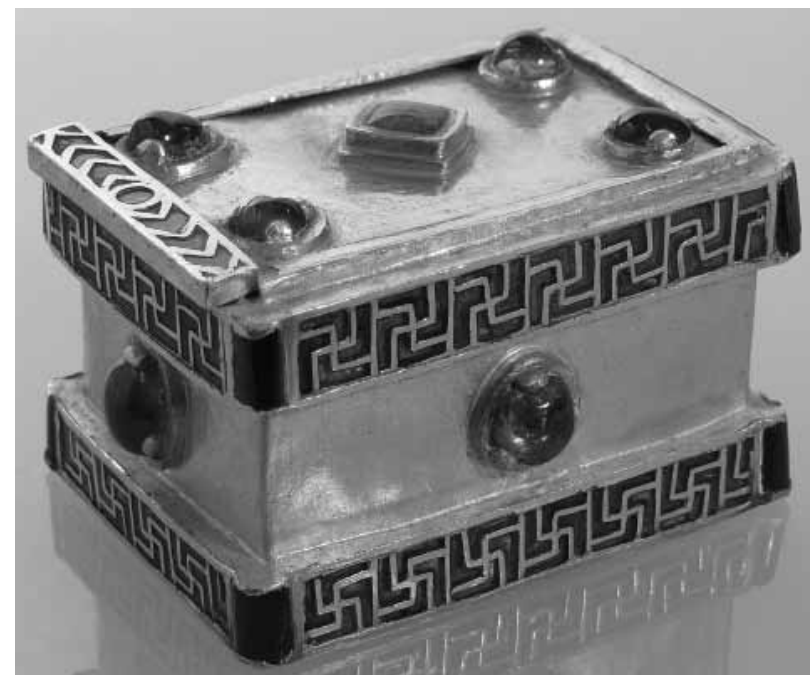

Обр. 22. Мощехранилници от мартириума в църквата Джанавар тепе до Варна от V–VI в.

Всички останали автори и изследователи обаче установяват, че Карп е епископ в град Верия (Бер) в Македония. Със същия град се свързва и мъченическата му кончина. По какви съображения св. ап. Карп е посочен като втори епископ на Одесоската катедра засега остава неясно.

#### IV. НОВЕ (ДО ГР. СВИЦОВ) – ПРОВИНЦИЯ ВТОРА МИЗИЯ

Големият античен град възниква още през I в. сл. Хр. като римски легионен лагер. Получава епископска катедра в началото на V в. сл. Хр. В края на VI в. е окончателно разрушен и изоставен. Попада в границите на средновековна България още към края на VII – началото на VIII в. На територията на античната крепост през IX–X в. възниква неголямо старобългарско селище.

##### 19. Св. Луп.

Според „Синаксар на Константинополската патриаршия“ св. Луп понася мъченическа смърт на 23 август, но други подробности липсват.<sup>52</sup> За култа му в Нове, където е екзекутиран, узнаваме благодарение на Теофилакт Симоката. Той твърди, че Петър, братът на император Маврикий (582–602), пристигнал на посещение в Нове на празника на св. Луп.<sup>53</sup> Прочие, има и още едно, археологическо свидетелство за култа към св. Луп и това е *Гробищната базилика extra muros в Нове* (обр. 23). Намира се в некропола на късноантичния град, но има необичайно големи размери (около 28x18 м) за този тип църкви.<sup>54</sup> Дори е най-голямата

проучена гробищна базилика по долнодунавския лимес, което е странно. Още по-странен е зиданият гроб под презвитерия, респективно – под олтарната маса (обр. 23, 24). Неговите размери (190x100 м) предполагат полагане тялото на възрастен индивид, а не на мощи (части от скелет) на мъченик. Впрочем не ми е известно засега в България

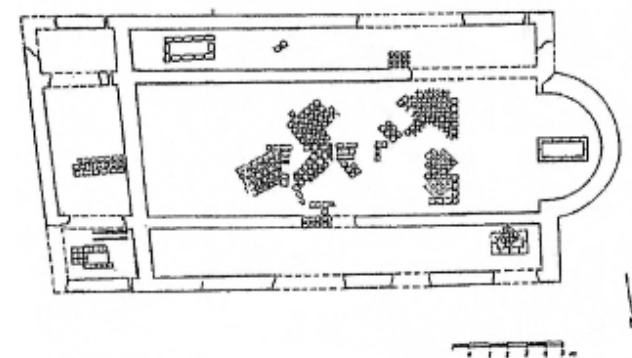

Обр. 23. Гробищната църква extra muros от V в. в Нове (по М. Чичикова)

да е открито първично погребение на мъченик под олтара.<sup>55</sup> Това обаче е масова практика в диоцеза на римския папа, която, макар и рядко, е регистрирана на Изток. Гробовете на мъченици са открити под олтарната маса на храма „Св. Йоан“ в Ефес и под епископската базилика в Стоби (сега Македония)<sup>56</sup>. В случая обаче

от най-голямо значение са аналозите от хронологически и географски близки паметници, каквито са базиликите в Никулицел, Халмирис, Тропеум, Истрия и Томи<sup>57</sup>. В базиликата в Халмирис, за която отделно ще стане дума по-долу, и в двете големи базилики в Томи точно под олтарната маса са изградени големи гробници. В тях са поставени не фрагменти от мощи на светци, както е преобладаващата практика, а са положени цели скелети. Има основание да се мисли, че специално в Томи гробниците са иззидани към края на IV–V в. заедно с храмовете. При освещаването им от градските некрополи са пренесени неразчленени мощи, цели скелети на мъчениците, погребани в мартириумите в началото на IV в. В Халмирис и Никулицел обаче практиката е различна и се следва древния римски обичай. В тези случаи към края на IV–V в. мощите от гробницата не се пренасят в градските базилики. За сметка на това върху гроба мартириум на първично погребаните в некропола на Новиодунум и в Халмирис в началото на IV в. светци е положена олтарната маса на храма, т. е. става съвместяване на mensa sacra с mensa martyrium. Смятам, че случаят с Нове е тъкмо такъв. Гробът с мощите на положения в градския некропол мъченик не е пренесен в някой от градските храмове, а над него е издигната и осветена олтарната маса (обр. 24) на

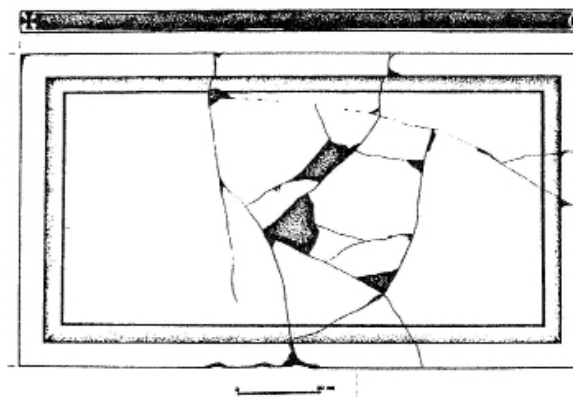

Обр. 24. Мраморна олтарна маса от църквата в Нове

новопостроената към края на IV или V в. базилика. Затова и нейните размери и местонахождение са толкова впечатляващи. Наред с останалото тези специфики ме навеждат на мисълта, че в гробищната църква в Нове може да е погребан мъченик. Засега кандидат № 1 е св. Луп, единственият познат от агиографската литература местен светец. Прочее, известно е, че римският закон дава право на гроб в регламентираните некрополи

дори на престъпниците<sup>58</sup>. Затова и гробовете на повечето мъченици в Рим и големите градове са в некрополите край пътищата<sup>59</sup>. В този смисъл е допустимо да се мисли, че след мъченическата си смърт св. Луп е погребан от близките му християни в некропола на Нове. Върху зидания гроб, по аналогия с други сходни случаи, около средата на IV в. е възникнала mensa martyrium, а през V в. тя е трансформирана в mensa sacra на голямата базилика. Не е изключено на по-късен етап, примерно през VI в., мощите или част от тях да са извадени от базиликата extra muros и да са положени в епископската базилика в центъра на Нове<sup>60</sup>. Действително, според археологическите проучвания до източната стена на южния кораб на епископския храм (над кръщелната) е разкрит малък мартириум, пристроен в последната фаза на строителството (обр. 25). Тогава южно от бази-

ликата е формиран комплекс от помещения с перистилен двор. Предполага се, че са предназначени за бедни поклонници, посещавали гроба на св. Луп. Вероятно подобно на другите големи раннохристиянски центрове и тук е наложено правило № 94 на Поместния събор в Картаген от 384 г.<sup>61</sup> То повелява мощите на мъчениците да се пренасят от крайградските некрополи в градските базилики. С това се цели извеждане култа от гробниците в покрайнините на градовете, където е труден за контролиране, и концентрирането му в градските храмове<sup>62</sup>.

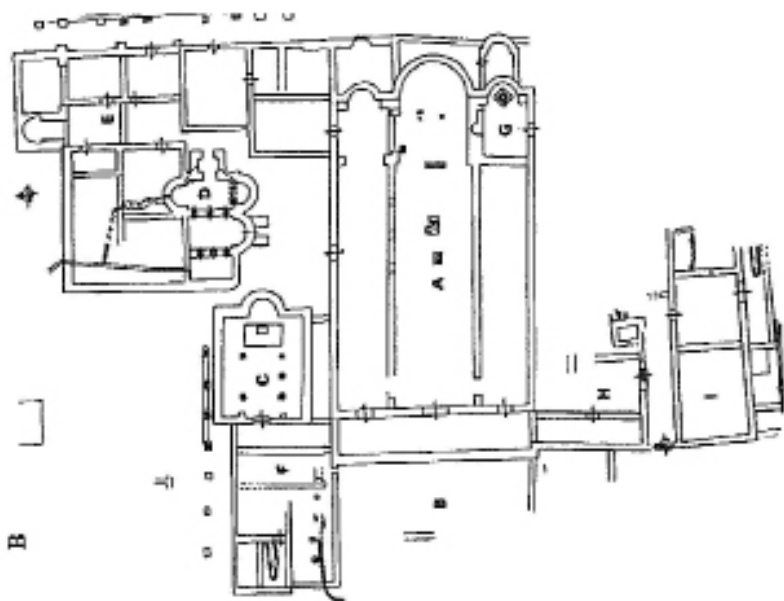

Обр. 25. Епископската базилика от V–VI в. в Нове (по А. Биернатски)

#### V. РАЦИАРИЯ (ДО С. АРЧАР, ВИДИНСКО) – ПРОВИНЦИЯ КРАЙБРЕЖНА ДАКИЯ

Големият и богат античен град възниква още през I в. сл. Хр., а по-късно се налага като столица на провинция Крайбрежна Дакия. Получава митрополитска катедра още около средата на IV в., която запазва до VII в., когато е напълно разрушен и изоставен. Влиза в границите на средновековна България към края на VII – началото на VIII в.



Обр. 26. Раннохристиянска бронзова лампа от Рациария (V–VI в.)

#### 20. Св. Хермес

Според Йероним той умира като мъченик на 31 декември в Рациария, столицата на Крайбрежна Дакия<sup>63</sup>. Същевременно краткият „Сирийски мъченически календар“ го свързва с Бонония\*, като посочва 30 декември за дата на мъченичеството му. Напълно допустимо е св. Хермес да е бил честван в два съседни града, каквито са Рациария и Бонония, по подобие на св. Дазий, който по сходен начин се свързва с два съседни дунавски града – Дуросторум и Аксиополис. Следвайки тази аналогия, може да допуснем, че св. Хермес е починал като мъченик в Рациария на 30 декември, а почитането му в Бонония отразява пренасяне на мощите му в някоя от градските църкви на 31 декември.

#### VI. БОНОНИЯ (ВИДИН) – ПРОВИНЦИЯ КРАЙБРЕЖНА ДАКИЯ

Античният град възниква през I в. сл. Хр. Вероятно получава епископска катедра още в средата на IV в., която запазва до VII в., когато е регистрирана за пръв и единствен път в писмените източници. Към средата на VII в. датира разрушаването и изоставянето на антична Бонония. Влиза в границите на средновековна България към края на VII – първата половина на VIII в. Върху руините на античния град през IX в. възниква сред-

\*ИполитДелайе смята, че става въпрос за Бонония на Дунавския лимес (днес Видин в България), или за италианския град Болоня. По-вероятно е да става въпрос за Видин, защото, когато споменава за св. Гай, св. Хермес, св. Агей Йероним, добавя *in orientate civitate*. Това уточнение повече хармонира на Бонония на Долен Дунав, отколкото на Бонония в Италия.



новековно селище, което през X в. прераства във важна старобългарска крепост, наричана Бдин. Средновековната българска епископска катедра е основана през X в. и запазена до падането на града под византийска власт през 1000 г. През XI в. градът е епископия в границите на Охридската архиепископия. През XIII–XV в. е българска митрополитска катедра в диоцеза на Търновската патриаршия. И днес Видин е митрополитска катедра на Българската православна църква.

### 21, 22, 23. Св. Гай, св. Хермес, св. Агей

Отново според Йероним на същата дата като св. Хермес, 31 декември, в Бонония се чества св. Гай. Пак там на 1 и 4 януари е записано: „in orientale civitate Bononia Hermetis, Aggei“<sup>64</sup>

## VII. ТОМИ (КОНСТАНЦА) – ПРОВИНЦИЯ СКИТИЯ

Това е градът, столица на провинция Скития, с най-голямата група мъченици не само в Добруджа, но и изобщо на Балканите (обр. 1). В това си качество получава епископска катедра още в началото на IV в. Много важно е свидетелството от първата половина на V в. на Теодорит Кирски (390–457 г.), който разказва за дейността на Бретанион, епископ на гр. Томи, и смята, че той управлява всички градове на Скития. През V в. Томи е архиепископска катедра, а вероятно към средата на VI в. е повишен в ранг митрополия с 14 викарни епископии. Античният град е окончателно разрушен и изоставен при настаняването на българския хан Аспарух в Онгъла около Дунавската делта. Така Томи влиза в границите на българската държава още след формирането ѝ в края на VII в. През IX–X в. на територията му съществуват три старобългарски селища. В края на X в. след завоюването на Добруджа от Византия тук за кратко е възстановена митрополитска катедра, закрыта в началото на XI в. Днес Констанца е архиепископия в диоцеза на Румънската православна църква.

### 24–29. Св. Макробий, св. Гордиан, св. Илия, св. Зотик, св. Лукиан и св. Валериан (Томи, № 1–6)

Тази група мъченици от Томи е регистрирана в „Синаксар на Константинополската патриаршия“ на 13 септември, като е записано, че са загинали при управлението на император Лициний (319–325).<sup>65</sup> Сведенията са твърде откъслечни. Посочено е, че са младежи от Мала Азия – Макробий е от Кападокия, а Гордиан от Пафлагония. Заради християнската им пропаганда, Лициний ги праща на заточение в Скития след съвет с приближените си. Те пристигат в Томи, където се свързват с местните християни Зотик, Лукиан и

Илия, и продължават да проповядват. Научил за това, Лициний заповядва да ги осъдят. Лукиан и Зотик са посечени с меч, а Макробий, Гордиан и Илия са измъчвани. Накрая Илия е обезглавен, а Макробий и Гордиан изгорени. Техният сподвижник Валериан оплаква гробовете им и по-късно също приема мъченически венец. Житието създава впечатление, че са екзекутирани на различни дати, но „Синаксар на Константинополската патриаршия“ обединява празника им на 13 септември.

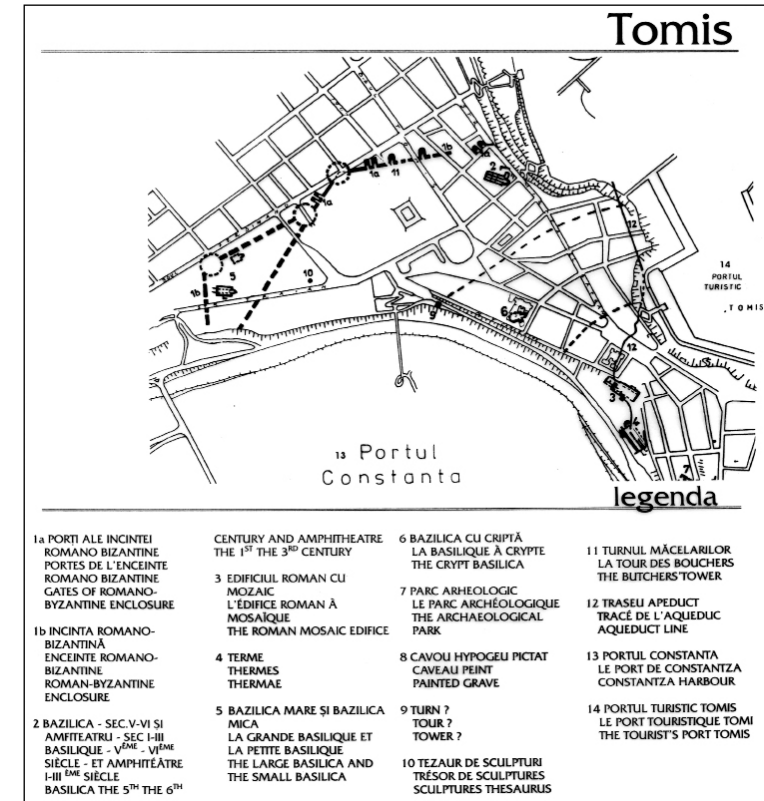

Обр. 27. Късноантичният Томи (Констанца) – план

### 30–33. Св. Стратон, св. Валериус, св. Макробий и св. епископ Гордиан (Томи, № 7–10)

Според Йероним тази група трябва да се чества на 15 септември и също се свързва с гоненията при император Лициний.<sup>66</sup> Очевидно е, че имената на Макробий и Гордиан се повтарят, чийто празник според „Синаксар на Константинополската патриаршия“ е на 13 септември. Разликата е, че тук Гордиан е представен като епископ. Тези отлики се дължат на компилиране от

различни източници. Впрочем в други извори липсват данни за томиски епископ на име Гордиан. Специално за Стратон се обсъжда дали името му няма връзка с местността *Стратонис пиргус* до Констанца в района на местността Тузла. По-долу ще коментираме сходен случай със св. Кирил от Аксиополис, на чието име е кръстена крепост на границата между Скития и Втора Мизия<sup>67</sup>. Забележително е, че Гордиан се чества и в Новиодунум (Исакча) на 17 септември. Може би става дума за различни празници на един мъченик, свързани с разпращане на мощите му при строителство на нови църкви през IV–VI в.

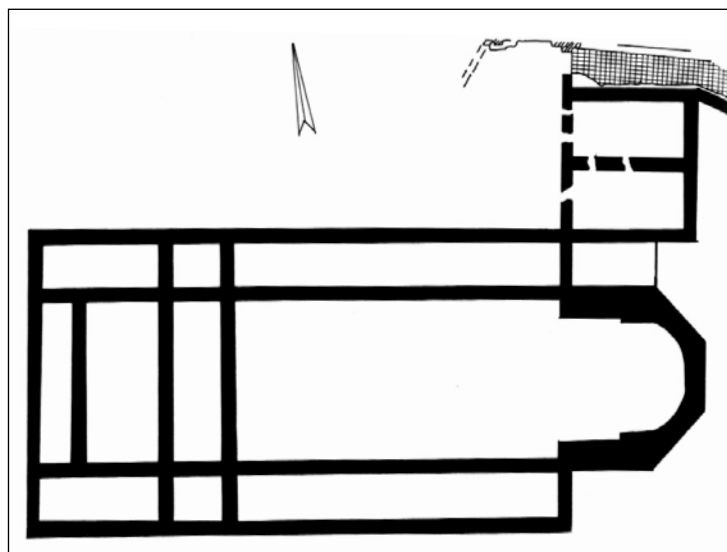

Обр. 28. Раннохристиянска (епископска №2) базилика в Томи от V–VI в. (по Й. Барня)



Обр. 29. Надпис с името на мъченик от мартирium в Томи

**34–53. Св. Приск, св. Крескенс, св. Хиерониманум, св. Евагрий, св. Денеготия, св. Фаустинус, св. Марциалис, св. Януариус, св. Александър, св. Еутропий, св. Пигра, св. Котиа, св. Санурнин, св. Спес, св. Кастус, св. Примус, св. Донатус, св. Дигна, св. Харистус, св. Апроксиматив (Томи, № 10–29)**

Мартирологът на Йераним свързва тази внушителна група от 20 томиски мъченици с датата 1 октомври<sup>68</sup>. Компилативният характер на истории те им се илюстрира от факта, че повечето мъченици от тази група присъстват в „Acta sanctorum“, но примерно Марциалис е записан като Мартиалис, Еутропиус като Еупропиус, Котиа като Готиа, а накрая са прибавени Пасикиус и Пропус (Проб?)<sup>69</sup>.

Изследователите основателно смятат, че става въпрос за сборен списък, който освен от Томи, включва мъченици от региона и специално от Новиодунум и Диногечия. С Томи със сигурност се свързват Прискус, Крескенс, Евагрий (последните двама са посочени още веднъж на 3 април).<sup>70</sup> Забележително е, че мъченици със същите имена (Фаустинус, Марциалис и Януариус) се честват в Кордова, Испания, на 13 септември, а Евагрий е известен и в Италия като ученик на св. Панагрит от Таормина. Това може да е резултат както на компилация, така и на разпространение на мощи от Томи или към Томи при строителство на църкви.

**54–62. Братята св. Аргеу, св. Нарцис, св. Марцелин и още мъчениците Клаудоний, Евгений, Родон, Диоген и Прима (Томи, № 30–37)**

Според агиографските източници те загиват като мъченици в Томи на 2 януари при управлението на император Лициний (319–324), защото отказали да постъпят в армията. Аргеу и Нарцис били обезглавени, а Марцелин – хвърлен в морето.<sup>71</sup> Тялото му обаче било върнато от морските вълни и прибрано от двама мъже – Евтихий и Евстатий. Те го погребали в дома на Евтихий, в някакво подземие. В някои мартиролози Марцелин е представен и като син на епископ, което предполага, че тримата братя са действителни или по-скоро духовни синове на прелата на Томи. При корелация с други източници се достига до хипотезата, че този епископ е бил Филос (Тилос) и че той също е екзекутиран при това гонение от страна на Лициний. Други смятат, че епископ Филос е участвал на Първия вселенски събор в Никея през 325 г., но в източниците на присъствалите архиереи епископът на Томи и Скития липсва. Според други църковни календари на 3 януари трябва да се чества Филос от Томи. На този ден са споменати въпросните Аргеу, Нарцис и Марцелин заедно с мъчениците Клаудоний, Евгений, Родон, Диоген и Прима. Прочее, тъкмо от тези данни се прави заключението, че Аргеу, Нарцис и Марцелин са синове на епископ Филос. Разказът е вмъкнат и в други компилации, защото в по-късни календари се говори за честване на 3 януари в Томи на св. Теоген, сина на епископа (или мъж на име Епискупос) и на мъченика Петър. Отново се пре-

повтаря разказът за удавения в морето светец, отказал да се запише в армията, чието тяло е върнато от вълните. Само че в този случай името на Марцелин е заменено с това на Петър. Най-после в агиографската литература са разказва аналогична история за друг мъченик Теоген, отново син на епископ, но този път на Фригия в Мала Азия. Той също отказал да се запише в армията и по заповед на император Лициний бил удавен в морето. Цитирам я, за да покажа един от начините, по които се компилират мъченическите истории на част от многобройната група светци от Томи.

### **63. Св. Ефрем, епископ на Томи (Томи, № 38)**

Константинополският санаксар отбелязва празника на св. Ефрем на 7 март. Твърди се, че едва 16 годишен е изпратен от Хермон, архиерей на Йерусалим, да ръководи християнската община на Скития по времето на император Диоклеция. Тук извършва забележителна мисионерска дейност, като покръства много граждани въпреки многобройните трудности и преживените мъки. Обезглавен бил на 7 март 304 г. по време на гоненията при император Диоклеция. Според изследователите Ефрем е вторият документиран епископ на Томи и дори се идентифицира с епископа на града, споменат в житието на св. Епиктет и св. Астион от близката крепост Халмирис.<sup>72</sup> Споменът за тази история битова векове наред и в Йерусалим. Свидетелство за това е твърдението на патриарха на светия град през XVIII в. Доситей, който пише за Ефрем като доказателство за отколешните духовни връзки между Йерусалим и Добруджа. В заключение ще спомена и за предположението, че Ефрем е бил изпратен не в Малка Скития, а в Голяма Скития, т. е. Северното Черноморие, където се подвизава като епископ на Херсонес<sup>73</sup>.



Обр. 30. Стенопис в гробница от IV в. в Томи

### **64–67. Св. Хрестус, Панус, Руфус и Патрициус (Томи, № 39–42)**

Няма достатъчно сведения за тази група мъченици, за които се предполага, че са екзекутирани по времето на император Диоклеция. Първите двама имат гръцки, а другите римски имена.<sup>74</sup>

### **68–70. Св. Марциалис, св. Викторус, св. Мури на (Томи, № 43–45)**

Тези трима мъченици се свързват с Томи на 27 май, но са записани заедно с Илия, Лукиан и Зотик, които се честват отделно на 13 септември. Друг светец на име Виктор е просиял в Ефес, но изглежда става въпрос за съвпадение на имената.<sup>75</sup>

### **71. Св. Марциан и други мъченици (Томи, № 46...)**

Според „Сирийски календар“ техният празник се чества на 5 юни<sup>76</sup>. В мартиролога на Йероним Марциан е отбелязан заедно със св. Никандър и св. Аполоний и се свързват с Тмиус в Египет. Някои изследователи с известно основание смятат, че при компилации преписвачите са смесили Томи с Тмиус. Не е изключено честването на Марциан в Томи да е резултат от пренасяне на мощите на св. Марциан, войник от Дуросторум, който е екзекутиран заедно със св. Никандър на 27 юни.

### **72–73. Св. Кириак и св. Паул (Томи, № 47, 48)**

Те били младежи на 18 години, убити с камъни заради вярата си на 18 юни.<sup>77</sup> В други източници тези мъченици се свързват със Северна Африка. Според изследователите може би действително става въпрос за светци от Северна Африка, чийто култ заедно с мощи е пренесен от африкански християни, емигрирали в Томи.



Обр. 31. Раннохристиянски саркофаг от Томи (V в.)

**74–79. Св. Паула, св. Фелисиана, св. Феликс, св. Емилиус, св. Криспинус и св. Мартириус (Томи, № 49–54)**

На 20 юни още веднъж се споменават Св. Кириак и св. Паул, но този път заедно със св. Паула, св. Фелисиана, св. Феликс, св. Емилиус, св. Криспинус и св. Мартириус или Мартирия в други църковни календари.<sup>78</sup> Вероятно отново става дума за сборна група, в която освен от Томи са включени мъченици от други градове, но чествани заедно в столицата на Скития.

**80–83. Св. Стратор (или Стратон), св. Мерона (Мерена или Марина), св. Родопиа (Родофия) и св. Содофа (Содефа) (Томи, № 55–58)**

За тази група, очевидно отново сборна, не се знае почти нищо допълнително, освен че се честват на 5 юли и се свързват с Томи.<sup>79</sup>

**84–92. Св. Зено (Зенон), Миниа (Минна), Виталис, Руфинус, Евангелиус, Урси (Уриу или Урсус), Агнес, Секунда и Кирил епископ (Томи, № 59–67)**

Подобно на предната група и тук вероятно става въпрос за компилация. Много от включените в този списък са свързани с други градове, но в Томи се почитат заедно на 9 юли.<sup>80</sup> По-голяма яснота има относно св. Зенон, който според Йероним се чества заедно със св. Кирил в Томи на 9 юли и в тяхна чест е издигната църква. Спори се кой е този епископ Кирил и действително ли е от Томи. Ако следваме Йероним, трябва да отговорим положително, защото според него той е изгорен в столицата на Скития заедно със св. Зенон.

**93–137. Св. Марциан, св. Домнус, св. Диомед, св. Йоан, св. Сисиниус, св. Аурелиан, св. Емилиан и още 38 (или други 47 мъченици) (Томи, № 68–111)**

Според „Сирийски църковен календар“ в Томи св. Марциан е отбелязан освен на 5 юли и на 10 юли, но е добавена точната дата на другите 47 светци, чествани на този ден. На същата дата (10 юли) Йероним отново пише за св. Марциан, но допълва още мъчениците Домнус, Диомед, Йоан, Сисиниус, Аурелиан, Емилиан и още 38 светци<sup>81</sup>. Повечето са известни от други градове – Никополис в Армения, близкия Дуросторум, от Египет, което предполага отново компилация, вероятно свързана с пренасяне на мощи.

**138–141. Св. Марцелина, св. Манир (Мана), Йоан и Петър (Томи, № 112–115)**

Според Йероним Марцелина и съпругът ѝ Манир, който бил трибун, заедно с децата си Петър и Йоан загиват с мъченическа смърт в Томи на 27 август.<sup>82</sup>

Според „Acta sanctorum“ тези светци са от Оксирих, Горен Египет, и страдат заедно с други мъченици при императорите Диоклециан и Максимин.

**142. Св. Теотим I – епископ на Томи (Томи, № 116)**

Теотим е осмият епископ на Томи, заемал катедрата в края на IV – началото на V в. (390–407?) и блажено починал на 20 април.<sup>83</sup> Според Созомен бил „родом скит“<sup>84</sup>, което предполага местен (трако-гетски) произход. Дейността му е отразена още от Йероним Блажени в края на IV в., църковния историк Сократ, Амвросий Медаолански, Григорий Нисийски, Григорий Назиански и самия св. Йоан Златоуст, с когото заедно заседавали на събора в Ефес през 431 г.<sup>85</sup> Според Сократ и Созомен по време на събора той се обявява срещу опитите на известния църковен писател еп. Епифаний да бъде осъден Ориген. Църковните писатели и неговият съвременник св. Йоан Златоуст високо ценят мисионерската дейност на Теотим сред варварите на север от Дунав и по-специално сред хуните. Созомен изрично твърди, че „бил човек възпитан в любоводрие; когато придунавските варвари (хуните) видели Теотим и божествените му дела, които напълно съответствували на високоправствения му живот, го нарекли „римски бог“. Същият разказва още една история: „Един път, когато Теотим обикалял Скитската земя, настреща му се показали няколко варвари хуни, които отивали за Томи. Другарите на епископа, мислейки, че ще бъдат убити от тези хуни, започнали да плачат; сам Теотим слязъл от коня и започнал да се моли Богу на колене; пътниците били чудесно запазени: варварите отминали, без да забележат нито тях, нито конете им.“

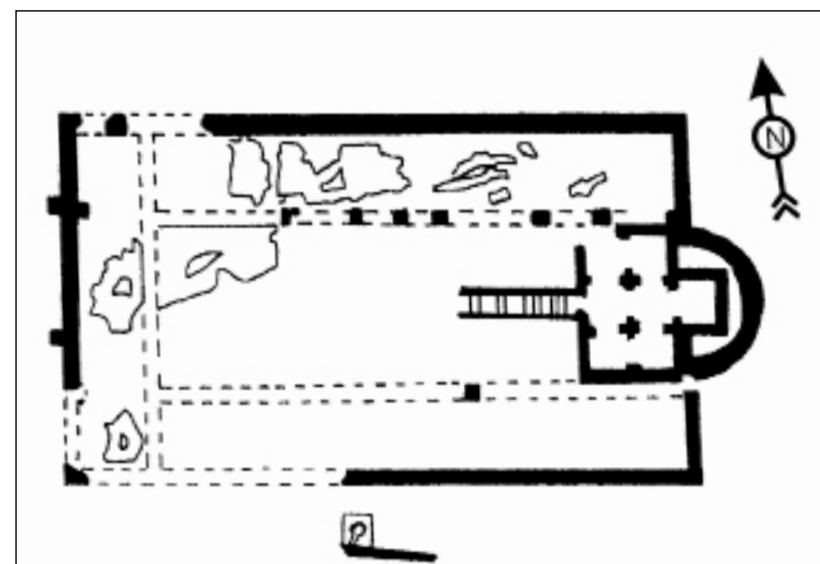

Обр. 32. Епископската базилика на Томи от V–VI в. (по Й. Барня)

Наред с всичко друго св. Теотим се утвърждава като писател богослов и философ, за което свидетелства и Йероним Блажени: „*Теотим издал в разговори, по образа на старото красноречие, кратки и прекрасни трактати и както се научавам, пише и други съчинения*“. Нему се преписват съчиненията „За учението на Спасителя“, „Против идолите“, „За Битието“, „За Поста“ и тълкуването на думите: „Ако принесеш дара си на олтара“.

Блажената кончина на св. Теотим се датира след Ефеския събор (подписът му стои под съборните решения от 431 г.), вероятно на 20 април 432 г. според „Римски мартиролог“.

\* \* \*

Въпреки че в мартиролозите фигурират имената на над 100 мъченици, до момента в Томи не е разкрит безспорен мартириум. Следвайки римския обичай, те явно са погребвани в чертите на градските некрополи от IV в., разположени западно от крепостната стена. Забележително е обаче, че в Голямата базилика на града (епископска?), в т. нар. Малка базилика, в базиликата по ул. „Декемврийската революция“ и базиликата под лиця „М. Еминеску“ са открити крипти с големи размери (обр. 33)<sup>86</sup>. Те не са от обичайния тип крипта или конфесию за поставяне на мощехранилници, а са проектирани и построени така, че в тях да бъдат полагани цели скелети на мъченици. В това отношение храмовете в Томи са рядкост в Долнодунавските

земи и са свидетелство, че през IV–VI в. клирът е разполагал с достатъчно запазени гробове на мъченици и е можел при освещаване на църкви да пренася мощите им от некропола в новоосветените градски храмове. Вече обърнах внимание върху практиката през V–VI в. мощите на мъчениците да се пренасят от крайградските некрополи в град-



Обр. 33. Крипта на базиликата под лиця „М. Еминеску“ в Томи от IV–V в.

ските базилики, отбелязана в правило № 94 на Поместния събор в Картаген от 384 г.<sup>87</sup> Забележително е, че освен в Томи, големи крипти за поставяне на саркофази със скелети на мъченици има и в базиликите на близкия Тропеум Траяни

(обр. 34)<sup>88</sup> и под олтара на епископската базилика в Истрия<sup>89</sup> (обр. 35). Тъй като в мартиролозите липсват сведения за мъченици, просияли в тези градове, то допускам възможността мощите им да са транспортирани отново от близкият град Томи – административна и религиозна столица на провинцията. Прочее, не е изключено в провинция Сцития да са просияли мъченици и в други крепости, но техните истории да са останали неописани или при компилации да са причислени към мартиролога на главния град Томи.

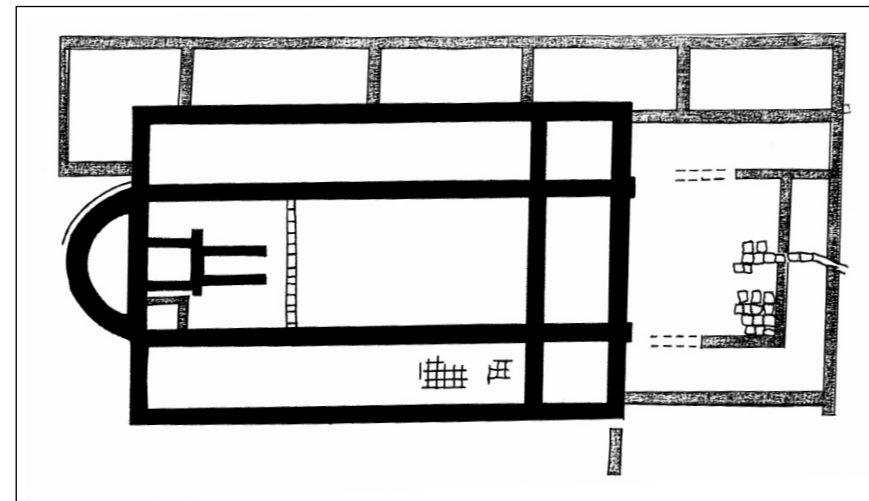

Обр. 34. Базиликата с голямата крипта в Тропеум Траяни от V–VI в. (по Й. Барня)

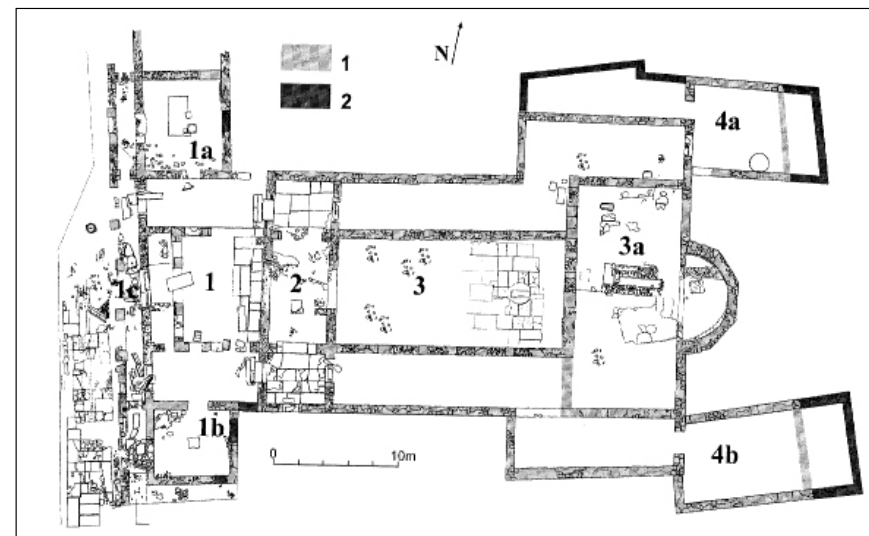

Обр. 35. Епископската базилика с гроб на мъченик под олтара в Истрия от VI в. (по А. Сучевяну)

### VIII. ХАЛМИРИС – ПРОВИНЦИЯ СКИТИЯ

Големият античен град възниква в Дунавската делта през II в. сл. Хр. Получава епископска катедра към средата на VI в. Окончателно е разрушен и изоставен в края на VI в. при славяно-аварските нападения. Влиза в границите на българската държава още при настаняването на хан Аспарух в Онгъла в края на VII в.

#### 143–144. Св. Епиктет и св. Астион

Според съхраненото житие Епиктет, който бил презвитер и неговият ученик (монах?) Астион произхождали от Мала Азия (Витиня)<sup>90</sup>. За да избягнат преследванията срещу християните при император Диоклециан, те отплавали с кораб към провинция Скития (In Skytharum fines) и се установили в Халмирис (Almyridensium civitas). Епиктет бил висок, с брада, на възраст 60 г., а Астион – млад, около 35 г., красив и висок. В Халмирис развиват активна мисионерска дейност, като покръстват много граждани. При инспекция в града управителят на провинцията Латронианус научава за деянията им и ги подлага на разпити и изтезания, за да се отрекат от вярата си. Те отказват, поради което мъченията продължават. Един от съдиите, Вигилантиус, впечатлен от примера им, ги посещава в затвора, а по-късно приема християнството заедно с цялото си семейство. Накрая са осъдени от управителя на провинцията Латронианус и екзекутирани, като преди това са пребити с камъни от тълпата. Вигилантиус и други техни последователи помазват телата им и ги погребват в място, на което започват да стават чудеса. Три дни след мъченическата им смърт в Халмирис идват родителите на Астион, Марцелина и Александър. Посрещнати са от Вигилантиус и свещеника Бонос, които им разказват за кончината му. По-късно са покръстени от епископа на съседния град (Томи?) и заедно с Вигилантиус и Бонос се отправят към Витиня. Водещи изследователи на раннохристиянската история като И. Делайе<sup>91</sup> и Ж. Зейер<sup>92</sup> имаха съмнения относно истинността на поведението, защото тази двойка светци е малко позната в мартиролозите и църковните календари. Историята и мъченическата им смърт обаче бяха реабилитирани и доказани по безспорен начин преди 10 години. Това е едно от най-значителните открития в раннохристиянската археология в провинция Скития. Впрочем, коментирайки житието на св. Епиктет и св. Астион, още в началото на XX в. И. Делайе предрече, че в Халмирис може да се очаква откриването на мартириална базилика с мощите на двамата мъченици. Това действително се случи в периода 2000–2003 г.<sup>93</sup> *Мартириумът на св. Епиктет и Астион*. В Халмирис бе проучена еднокорабна базилика с атриум от средата на IV в., която през VI в. е преустроена в трикорабна епископска базилика (обр. 3, 36). Под олтара бе разкрит мартириум (обр. 37), до който се стига по 8 стъпала и коридор, дълъг 2,15 м с вход от презвитерия. Мартириумът представлява сводеста камера с размери 2x1,80 м,

висока 1,88 м. Край двете стени са иззидани от тухли две лежанки, широки 50 см, разположени на 82 см една от друга. В помещението са открити разпръснати костите на двама мъже. Според антропологическите изследвания единият бил висок около 1,72 м. и на възраст около 64–67 г., а другият е по-млад – около 30–40 г. и висок около 1,75 м. Има следи от рани, причинени от остър предмет. За идентифицирането им от съществено значение са стенописите и по-специално надписа върху люнетата, където се чете безспорно името на Астион (обр. 38).

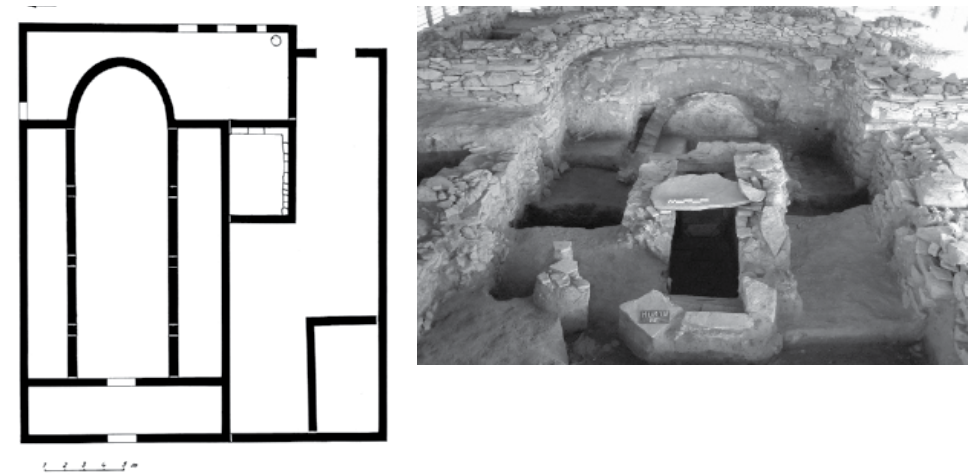

Обр. 36. Базиликата с мартириум на св. Епиктет и св. Астион в Халмирис от V–VI в. (по М. Захариаде)



Обр. 37. Мартириумът в Халмирис – интериор (IV в.)



Обр. 38. Живописен медальон с името на св. Астион в мартириума

1. ΜΑΡ[ΤΥ]Σ [ΧΡΙΣΤΟΥ]... [ ]... 2. ΜΑΡΤ[Υ]Σ ΧΡ[Ι]ΣΤΟΥ... [ ]...  
3. [.....]ΑΤ[.....] 4. [.....] 5. [.....]  
ΑΣΤΙΟ 6. ΝΟΙΣΑ[.....] 7 ΥΒΡΙ[.....] ΝΤΙΑ

#### IX. НОВИОДУНУМ (ИСАКЧА) – ПРОВИНЦИЯ СКИТИЯ

Новиодунум е един от на-важните антични градове в Добруджа, възникнал като легионен лагер на брега на р. Дунав през I в. сл. Хр. Получава епископска катедра към средата на VI в. Окончателно е разрушен и изоставен към края на VII в. при настъпването на хан Аспарух в Онгъла. През X в. в границите на античния град възниква старобългарско селище, което през X в. прераства във важна крепост на северната граница на Първото българско царство. Има предположение, че тогава е основана епископска катедра в диоцеза на дръстърския патриарх. Косвени податки се изтъкват и за викарен епископ на дръстърския митрополит през втората половина на XII в. Според някои изследователи тук трябва да се локализира големият средновековен град Вичина, митрополитска катедра между втората половина на XIII и втората половина на XIV в.

Наред с Дуросторум (Силистра) Новиодунум е градът по Дунавския Лимес, за който агиографската литература е съхранила имената на внушителна група мъченици. Що се отнася до провинция Малка Скития, в която се намира през IV в., то само столицата Томи го превъзхожда с раннохристиянското си минало. Впрочем това е и една от най-важните крепости в тази зона, в която точно по време на гоненията при Диоклециан е настанено командването на Първи юпитеров скитски легион.

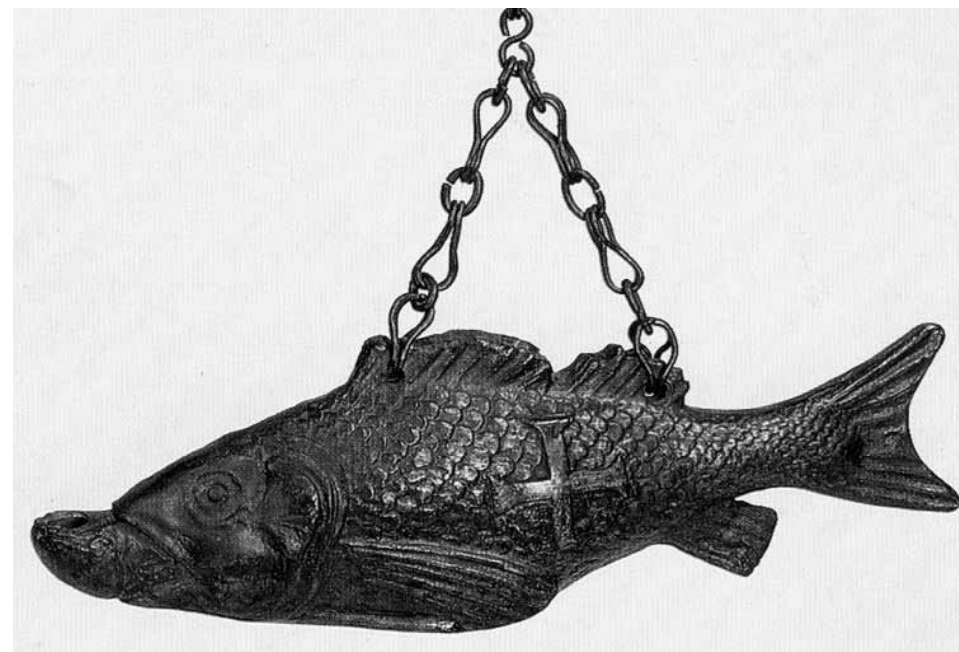

Обр. 39. Бронзова лампа от IV–V в. от Северна Добруджа

#### 145–147. Св. Валериан, св. Макробий и св. Гордиан

Тези трима мъченици са регистрирани в „Мартиролог на Йероним“ на 17 октомври<sup>94</sup>. В същия източник на 15 септември същите трима мъченици се свързват с Томи. Това не е единственият случай, в който един и същ мъченик (или група мъченици) да се свързва с повече от един град. Вече споменах, че може да се дължи на пренасяне на мощи от Новиодунум в Томи (или обратно) при строителство на храм.

#### 148–153. Св. Хераклиус и св. Паулус, св. Перегринус, св. Минериус, св. Акулинуус и св. Виктор

Отново в „Мартиролог на Йероним“ на 17 май са отбелязани заедно св. Хераклиус и св. Паулус, както и поеденично св. Перегринус, св. Минериус,

св. Акуилинус и св. Виктор.<sup>95</sup> Вероятно са жертва на масовото преследване на християни войници в легионите през късната пролет и ранното лято на 304 г., в навечерието на визитата на император Диоклециан по Долен Дунав.

#### 154. Св. Флавиан

Неговата мъченическа смърт е отбелязана в „Сирийски календар на мъчениците“ на 25 май.<sup>96</sup> Не е изключено и той да е жертва на пролетните гонения в Новиодунум през 304 г.

#### 155–158. Св. Зотик, св. Атал, св. Камасий и св. Филип

Св. Филип е регистриран на 4 юни в „Сирийски църковен календар“, докато в „Мартиролог на Йероним“ на същата дата са отбелязани Зотикус, Аталус, Камасис, Филипус заедно с Еutihий, Куйринус, Юлия, Сатурнинус, Галдунус, Нинита, Фуртунио и други 25 неизвестни по име мъченици<sup>97</sup>. В забележителните си изследвания за историите на мъчениците на Балканите И. Делайе обаче не свързва тази група с Новиодунум-Исакча, защото в агиографските източници има варианти (обикновено с грешки) в изписването му и често се бърка с *Nividuno, Ninive, Niveduno* – градове в Северна Африка и Месопотамия.<sup>98</sup> Очевидно става дума за компилация, но едно археологическо откритие реабилитира действителната мъченическа история в Новиодунум на Зотик, Атал, Камасий и Филип. Мартирумът на св. Зотик, св. Атал, св. Камасий и св. Филип. Благодарение на него са преодолени съмненията както относно действителното житие, така и за мъченическа смърт в Новиодунум на тази група мъченици. Мартирумът им се намира на десетина километра южно от Новиодунум и в покрайнините на с. Никулицел – зона, където се разгръщат античните некрополи на големия античен град.<sup>99</sup> В гориста местност със следи от обитаване през III–V в. през 1971 г. е разкрита раннохристиянска трикорабна базилика с размери 36x14 м. (обр. 40). Датира се към втората половина на IV в., като първоначално е била без притвор. На около 50 см под тухления под на презвитерия и по-специално точно под мястото на олтарната маса е разкрит мартириум. Иззидан е с камъни на хоросан и куполообразен по-

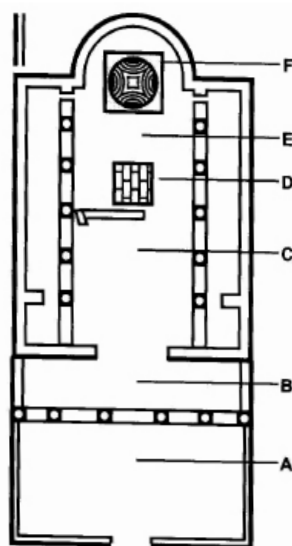

Basilica sfinților martiri  
în prima jumătate a sec. V d.H.

- A - atrium
- B - narthex
- C - naos
- D - primul mormânt martiric
- E - presbiterium
- F - martirion

Обр. 40. Базиликата в Никулицел над мартирума на св. Зотик, св. Атал, св. Камасий и св. Филип от V–VI в. (по В. Бауман)

ографските източници има варианти (обикновено с грешки) в изписването му и често се бърка с *Nividuno, Ninive, Niveduno* – градове в Северна Африка и Месопотамия.<sup>98</sup> Очевидно става дума за компилация, но едно археологическо откритие реабилитира действителната мъченическа история в Новиодунум на Зотик, Атал, Камасий и Филип. Мартирумът на св. Зотик, св. Атал, св. Камасий и св. Филип. Благодарение на него са преодолени съмненията както относно действителното житие, така и за мъченическа смърт в Новиодунум на тази група мъченици. Мартирумът им се намира на десетина километра южно от Новиодунум и в покрайнините на с. Никулицел – зона, където се разгръщат античните некрополи на големия античен град.<sup>99</sup> В гориста местност със следи от обитаване през III–V в. през 1971 г. е разкрита раннохристиянска трикорабна базилика с размери 36x14 м. (обр. 40). Датира се към втората половина на IV в., като първоначално е била без притвор. На около 50 см под тухления под на презвитерия и по-специално точно под мястото на олтарната маса е разкрит мартириум. Иззидан е с камъни на хоросан и куполообразен по-

крив (наподобява донякъде сегмент от балдахинов покрив – обр. 41). Има почти квадратен план с размери 3,70x3,40/3,50 и височина 2,30 м. Влиза се



Обр. 41. Мартирумът на св. Зотик, св. Атал, св. Камасий и св. Филип от IV в.

от запад през врата широка 0,70 м и висока 1,80 м, рамкирана с каменни плочи. В центъра на мартирума върху каменна плоча (варовиков постамент) е поставен дървен (от бор) саркофаг, в който в пълен анатомичен порядък са открити мощите на 4 мъже мъченици. Тримата са на възраст около 50 г., а четвъртият – на около 35. Според антропологическите изследвания има следи от физическо насилие и дори обезглавяване. Върху люнетите

вляво (А) и вдясно (В) от входа с червена охра е изписано А.† Μάρτυρες Χριστού (Христови мъченици) В.† Μάρτυρες Ζώτικος Ἀττάλλος Καμάσις Φίλλπος (Мъченици: Зотик, Атал, Камасий Филип) (обр. 42).



Обр. 42. Надписи с имената на мъчениците св. Зотик, св. Атал, св. Камасий и св. Филип

Под тухления под на мартирума е проучен сутерен със същите размери, разделен с плоча на две части, но висок само 0,59 м. Затворен е с каменна



плоча, а върху втора плоча е врязан текста *ὡδε καὶ ὡδε ἰχθὺρ μαρτύρων* „тук и там е кръвта (жизнената сила) на мъчениците“ (обр. 43). По пода са открити гърнета и паница от IV в. и над 100 фрагмента от скелети на двама мъже мъченици, които са били на възраст около 45–50 г.



Обр. 43. Надпис от първия мартириум в Никулицел

Източно от мартирия под презвитерия и централния кораб на храма беше открит полуразрушен стар гроб хипогей с квадратна форма 3,80x3,70 м, покрит с тухли. Не е изключено да става въпрос за по-ранен мартирий, в който са били положени мощите на двамата мъченици, пренесени по-късно в сутерена на мартирия под олгара на базиликата. Предполага се, че в първичния мартириум са погребани мощите на двама неизвестни по име мъченици от Новиодунум още в средата на III в. (249–260), по времето на императорите Деций Траян и Валериан<sup>100</sup>. Събитието е отнесено толкова рано, защото при изграждане на новия мартириум, около първата половина на IV в., споменът за тях е смътен. Останките от мощите им са положени в сутерена на новия мартириум под мощите на св. Зотик, св. Атал, св. Камасий и св. Филип. Строителството на новия мартириум обикновено се свързва с това на базиликата (твърди се, че са едновременни) и се отнася към втората четвърт на IV в. Според изследователя на паметника В. Бауман това е станало след мъченическата смърт на четирмата светци при управлението на императорите Валент и Валентиниан между 370–375 г.<sup>101</sup>

## X. ДИНОГЕЦИЯ (С. ГАРВАН, ТУЛЧЕНСКО) – ПРОВИНЦИЯ СКИТИЯ

Античната крепост Диногечия се утвърждава като християнски център към края на IV – началото на V в., за което свидетелстват една базилика и десетки култови предмети (обр. 44, 45). Разрушена е при славяно-аварските нашествия в края на VI в. Влиза в границите на българската държава още в края на VII в. с установяването на хан Аспарух в Дунавската делта, т. нар. Онгъл. Към началото на X в. българската администрация възстановява античните укрепления и я превръща в главен опорен пункт на царството на Долен Дунав. Животът в крепостта продължава до средата на XII в., когато е издигнат малък кръстокуполен храм. Агиографската литература свързва Диногечия с две групи мъченици.



Обр. 44. Раннохристиянска кадилница от Диногечия (VI в.)



Обр. 45. Раннохристиянска лампа от Диногечия (V в.)

### 159–163. Фаустинианус, Марциалис, Януариус, Александър и Еупрепиус

Отбелязани са единствено от Йероним на 1 октомври без допълнителна информация за времето и обстоятелствата на мъченическата им смърт<sup>102</sup>.

### 164–167. Св. Максимианус, Александър, Прокулус и Афранус

Имената им са засвидетелствани също единствено от Йероним на 14 май<sup>103</sup>. И тук липсва съпътстваща информация освен връзката им с Диногечия. Повтарянето на Александър (има предположение, че става дума за Александър от Дризипара в района на Адрианопол) и малкото информация навеждат на съмнения за компилация.<sup>104</sup>

## ХІ. АКСИОПОЛИС (ЧЕРНА ВОДА) – ПРОВИНЦИЯ СКИТИЯ

Античната крепост Аксиополис се утвърждава като важен раннохристиянски център, получил епископска катедра около средата на VI в. Разрушена и изоставена е при славяно-аварските нашествия в края на VI – началото на VII в. Влиза в границите на българската държава още при формирането ѝ около 681 г. Животът тук е възстановен към началото на X в., когато Аксиополис се превръща в опорен пункт на Първото българско царство. Около средата на XI в. крепостта получава епископска катедра в рамките на Дръстърска митрополия, която е регистрирана в документ от края на XI в.

С Аксиополис агиографската литература свързва няколко мъченика, като най-известните сред тях са св. Кирил и св. Киндей.

### 168–170. Св. Кирил, св. Киндей и св. Зенон

В своя мартиролог от края на IV – началото на V в. на датата 26 април Йероним (Codex Epiernacensis, Paris, lat. 1837) пише: „In Axiopoli natale Cirilli et Vindei“. Вероятно *Vindei* е изопачена форма на *Quindei*, защото на датата 9 май същият автор (но според Codex Bernensis – Bern) е отбелязал: „In Axiopoli Quirilli, Quindei et Zenonis“. За трети път Кирил и Киндей са записани от Йероним на 9 март, но се свързват с Никомедия<sup>105</sup>.

Мъченическата смърт на св. Кирил в Аксиополис е отбелязана и в „Кратък сирийски църковен календар“ на датата 12 май заедно с шестима неизвестни по име мъченици<sup>106</sup>.

Определено св. Кирил и св. Киндей са най-известните и най-почитаните светци на Аксиополис и това се потвърждава от един надпис, на който вече отделих известно внимание. Става

въпрос за мраморната плоча от базиликата, извън крепостните стени на Аксиополис, датирана V–VI в. Върху нея са изписани имената на мъчениците Кирил, Киндей и Тасиос (Дазий?)<sup>107</sup> (обр. 46, 47). Наред с това е проучен един паметник, отдалечен на около 60 км южно от Аксиополис, който има пряка и косвена връзка със св. Кирил Аксиополиски. Мартириумът и

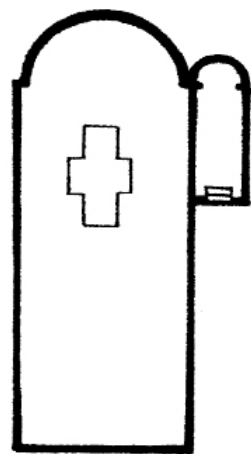

Обр. 46. Раннохристиянска базилика в Аксиополис от V–VI в. (по Й. Барня)



Обр. 47. Надпис от раннохристиянската базилика в Аксиополис

аязмото в кастела „Св. Кирил“ до с. Голеш, Силистренско<sup>108</sup>. Крепостта е разположена на около 30 км източно от Дуросторум, на десния бряг р. Суха. Построена е в началото на IV в., опожарена е в средата на V в., възстановена и разширена след началото на VI в. и окончателно разрушена в края на VI в. Мартириумът аркосолий е апликиран към разширението на крепостта след началото на VI в. (обр. 48). Разкопан е още през 1913 г. от румънски археолози, но не е добре проучен и публикуван. Наново

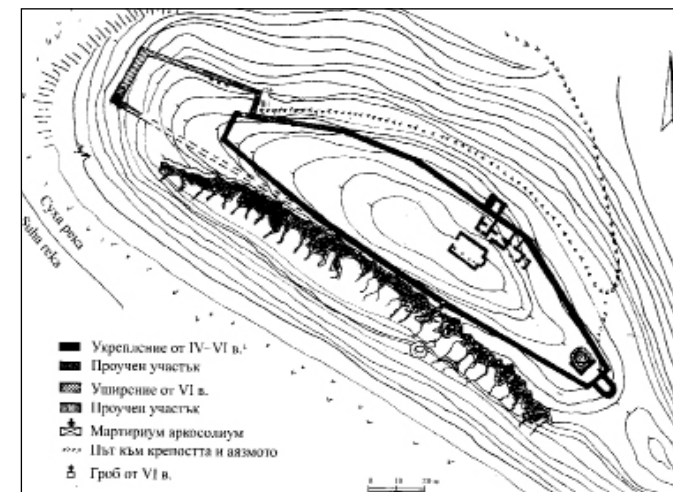

Обр. 48. Късноантичната крепост Св. Кирил до с. Голеш, Силистренско от IV–VI в. (по Г. Атанасов).

бе изследван през 1993 г., при което се оказа, че става дума за гроб аркосолий, построен по времето на император Юстиниан I (527–565) недалеч от входа към крепостта. Изграден е от добре обработени блокове, а арката е с профилирани камъни. В аркосолия е била вградена каменна релефна икона с Богородица Никопея, фланкирана от двама ангели. Обграден е бил с ограда, която затваря двор (теменос – свещено пространство), в който има и други гробове ad sanctos (редом с християнски светец). В пряка връзка с мартириума е кладенецът за светена вода – АΓΙΑΣΜΟΝ (обр. 49). Изсечен е в скалата до източната U-образна кула, като чрез две шахти, свързани с галерия, се достига до два каптажа на дълбочина около 35 м. Допуска се, че в мавзолея мартириум са били поставени мощи на св. Кирил, умрял от

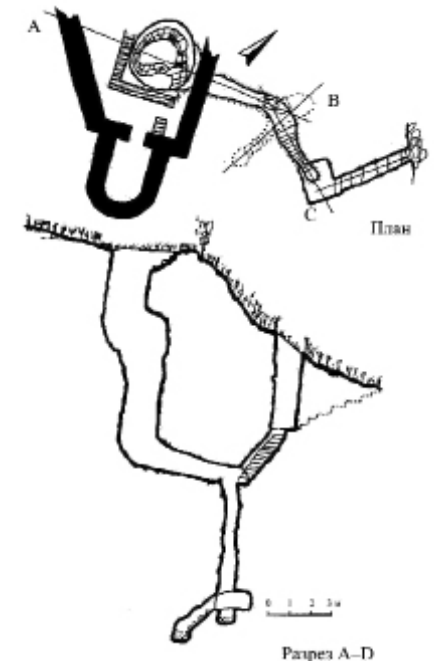

Обр. 49. Кладенецът за светена вода – Аязмо (по Г. Атанасов)

мъченическа смърт в Аксиополис през 304. Това е станало по времето на император Юстиниан I, когато според Прокопий Кесарийски крепостта е възстановена и именувана Св. Кирил. Тогава е възстановена и раннохристиянската базилика в крепостта с крипта пред апсидата (обр. 50). Изградена е от камъни и измазана с бял хоросан под формата на двустъпален двукамерен кладенец – confesio (обр. 50, 51). Горната камера с размери 0,97x0,90x0,40 м е закрыта с добре оформена правоъгълна варовикова плоча, запечатана с розов хоросан. Долната е с размери 0,55x0,45 x0,45 м и в средата на източната ѝ стена е оформена трета малка камера с размери 0,20x0,20x0,20 см, която също запечатана с каменен капак. В нея са открити 3 човешки костици\* и бронзово гълъбче. Най-вероятно положените в криптата мощи са взети от близкия мартириум до крепостната порта.

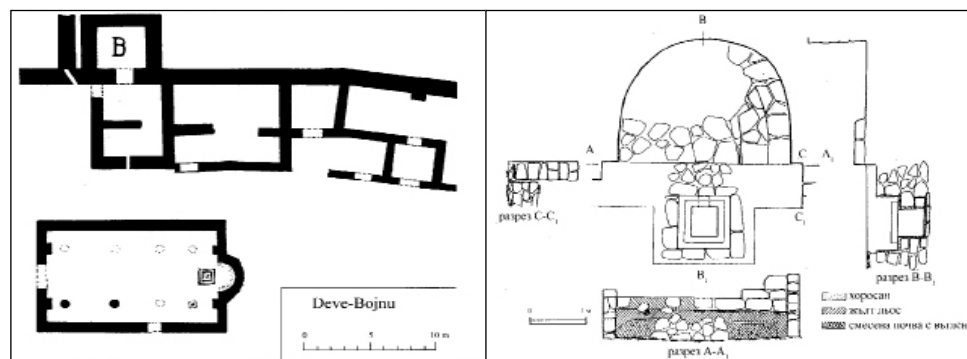

Обр. 50. План на църквата и криптата в Голеш от V–VI в. (по К. Шкорпил и Г. Атанасов)



Обр. 51. Криптата с мощи в базиликата в Голеш

\*Сега тези мощи се съхраняват в манастира „Покров Богородичен“ до с. Айдемир край гр. Силистра.

### 171. Св. Хермес

Отбелязан е заедно със св. Дазий на дата 18 октомври. „*In Axiopoli Hermetis et Dasii*“.<sup>109</sup> Някои свързват св. Хермес (Ермия, Ерма, Ерми, Ермитус) с дякон Хермес от Хераклея Тракийска, понесъл мъченическа смърт при управлението на император Диоклециан през 303–304 г. Твърди се, че заедно с епископа на града, някой си Филип, и един свещеник на име Северинос били изгорени на 18 октомври, а останките от мощите им – изхвърлени в Дунав. По късно християните ги откриват и ги поставят в Огистерiona.

На 5 август в Мартиролога на Йероним е отбелязано „*In Axiopoli Hierenei, Eraclii, Dasii*“. Забележително е, че Дазий фигурира в този източник 8 пъти, свързан е с 4 града и заедно с различни групи мъченици (в случая Йериней и Ираклий). Не е изключено обаче под Hierenei да се крие отново името на Хермес.

## XII. БЕРОЕ (ПЯТРА ФРИКАЦЕЙ) – ПРОВИНЦИЯ СКИТИЯ

Тази антична крепост в Северна Добруджа вероятно получава епископска катедра с останалите градове в провинция Скития около средата на VI в. Отбелязана е в епархийски списък № 3 по Ж. Дарузес под името Вираинон. Разрушена и изоставена е при славяно-аварските нашествия в края на VI в. Влиза в границите на българската държава още при настаняването на хан Аспарух в Онгъла в края на VII в. През IX–X в. в околностите ѝ възниква старобългарско селище.

### 172. Неизвестен по име мъченик (мъченици?)

Късноантичният град Берое, разположен на брега на Дунав между Аксиополис и Диногеция, не фигурира в агиографската литература. В познатите ни писмени източници той не се свързва с мъченическа история. Едно археологическо откритие обаче навежда на размисли в тази насока. При проучването на античния некропол извън градските стени бе открит безспорен мартириум<sup>110</sup>. В криптата му са били положени мощите на мъченици. През VI в. мартириумът е трансформиран в гробищна църква, като мястото на олтарната маса попада точно над криптата с телата на мъчениците (обр. 52, 53).

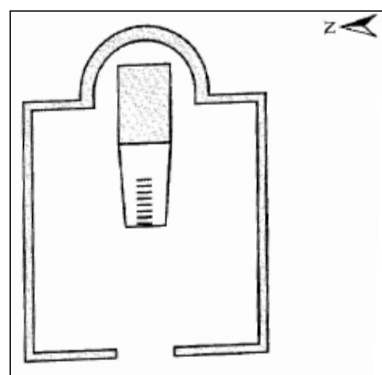

Обр. 52. Църквата над мартирума в Берое (Пятра Фрикацей) (по В. Бауман)



Обр. 53. Мартирумът в Берое (Пятра Фрикацей)

### ХІІІ. СИНГИДУНУМ (ДО БЕЛГРАД) – ПРОВИНЦИЯ ПЪРВА МИЗИЯ

Големият античен град е столица на провинция Първа Мизия с епископска катедра от началото на IV до VII в. Понася големи разрушения при славяно-аварските нашествия в края на VI – началото на VII в. В покрайнините на Сингидунум през IX в. израства българската крепост Белград, която след 870 г. получава епископска катедра. Белградската епископска катедра се запазва в границите на Самуилова България и в годините на византийското господство през XI–XII в. Белградски епископи са регистрирани в границите на Търновска патриаршия в началото на XIII в. След кончината на цар Калоян през 1207 г. Белград периодично преминава в границите на Унгария и България, но след средата на XIV в. влиза в границите на Сърбия, чиято столица и патриаршеска резиденция е до ден днешен.

#### 173–174. Св. Хермил и св. Стратоник

Двамата мъченици от Сингидунум се споменават в ранните мартиролози на датата 13 януари<sup>111</sup>, но според други източници се честват на 4 юни<sup>112</sup>. Йероним свидетелства за мъж на име Хермил, понесъл мъченическа смърт на 2 август, но не е сигурно, че става дума за Хермилус от Сингидунум. Според кратките жития (тук трябва да посочим и текста на Метафраст в препис от XII в.) двамата мъченици са арестувани, разпитвани и осъдени по време на император Лициний между 307–311 г. Хермилус бил дякон, а Стратоник – негов последовател. Двамата са изтезавани по най-жесток начин в затвора и

накрая обезглавени. Телата им са хвърлени в Дунав и извадени след 3 дни от техни привърженици и последователи на осемнадесет стадия (според други версии 18 мили) от Сингидунум. И. Делайе прави връзка с цифра 18, придобилата сакралност за християните в Сингидунум с мъченическата смърт на св. Хермилус и св. Стратоник, и един кастел със сходно име в околностите на този град, издигнат от Юстиниан I и описан от Пракапий Кесарийски<sup>113</sup>



Обр. 54. Раннохристиянски релеф от Сингидунум (Белград)

### XIV. СИРМИУМ (СРЕМ, СРЕМСКА МИТРОВИЦА) – ПРОВИНЦИЯ ПАНОНИЯ

Това е най-значителният римски град в Илирикум и Среден Дунав, разположен недалеч от Дунав на брега на р. Сава. Същевременно Сирмиум е и столица на провинция Панония, епископска и архиепископска катедра в диоцеза на Римския папа с малки прекъсвания от IV до XIV в. Наред с това градът е императорска и архиепископска резиденция. При император Констанций II тук през 367 г. се провежда важен поместен църковен събор, изготвил компромисния „Сирмиански символ на вярата“, който трябвало да замени много оспорвания предимно от голям брой източни епископи „Никейски символ на вярата“. Градът влиза в границите на България след началото на IX в. На десния бряг на Сава през X в. възниква средновековният Срем, който получава епископска катедра към края на X в. и е важна цитадела на Самуилова България. През 1000 г. градът попада под

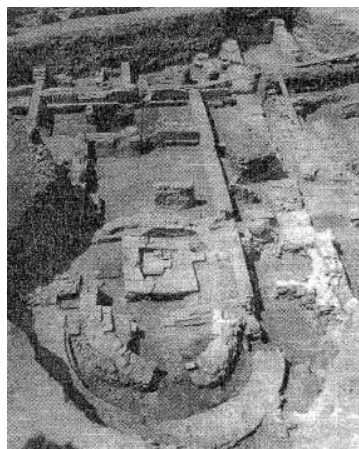

Обр. 55. Раннохристиянска базилика в Сирмиум

византийска власт, но запазва епископската си катедрa. В началото на XIII в. Срем отново, може би до средата на столетието, е български град. Любопитна е версията за житието на св. Методий, че славянският равноапостол бил назначен от папа Адриан II като Великоморавски архиепископ на Панонския епископски трон „на престола на св. Андроник, един от седемдесетте апостоли Христови“<sup>114</sup>. Действително според раннохристиянските писатели и църковни историци (за това малко по-долу) св. Андроник е натоварен от ап. Павел да христианизира Панония, в чиято столица Сирмиум полага епископската си катедрa.

### 175–177. Св. ап. Епе(ме)нет, Св. ап. Андроник и неговата помощница Юния

Църковното предание ги представя като първи проповедници на евангелието в Сирмиум и Панония. Св. ап. Андроник принадлежи към кръга на седемдесетте апостоли,<sup>115</sup> за когото свидетелства самият апостол Павел (представени са като роднини) в Посланието до Римляни: „Поздравете Андроника и Юния, мои сродници и съзатворници, които са чуждовни между апостолите и които още преди мене повярваха в Христа“ (Рим. 16:7). Според Иполит Римски Андроник е пръв епископ на Панония. Изобщо във всички ранни документи св. ап. Епе(ме)нет и св. ап. Андроник се посочват като „първи и втори епископ на Сирмиум“ (Epaenetus episcopus Sirmiensis I и Andronicus episcopus Sirmiensis II). Действително Сирмиум (Срем) е седалище на епископския, респективно на архиепископския престол на Източен Илирик. Споменат е и в „Повесть временных лет“ („Повесть за изминалите години“), където е отразена Иполитовата версия. По-горе коментирах една от службите за св. Методий, където в канона на 5-а песен се говори, че е наследник на славния престол на ап. Андроник. Помощница в проповедническата му дейност е преславната Юния. Андроник заедно с Юния умира заради Христа, за да доведе мнозина до познаване на истинния Бог. Честните им мощи са намерени в Евгения при император Аркадий (395–408) и Хонорий (395–423) заедно с мощите на много други мъченици, измежду които те са били неразличими. По-късно при император Ираклий (610–641) и патриарх Тома I (607–610) те са разпознати, най-вероятно по внушение, дадено на клирика Николай.

### 178. Св. еп. Иринея

За неговия живот и мъченическа смърт на 25 март 304 г. съдим от житието му, запазено в гръцка и латинска версия.<sup>116</sup> Специалистите възприемат за по-автентичен латинския текст, който следва изгубен гръцки оригинал от втората половина на IV в.<sup>117</sup> Според текстовете Иринея, епископ на Сирмиум в началото на IV в., бил женен и имал деца. Прочее, това е обичайната практика в раннохристиянските общини, за които валидно било правилото „епископът е мъж на една жена“. Подразнен от страстните му проведи и мисионерската му дейност сред гражданите на Сирмиум, градският управител Проб наредил Иринея да бъде арестуван и принуден да направи жертвоприношение в храма на езическите богове. След категоричен отказ и проповедта „Който извърши жертвоприношение на езическите богове, а не за Господа, ще бъде напълно унищожен. Мой дълг е да изпитвам мъчение, вместо да отхвърля моя Господ и извърша жертвоприношение на демоните“ Иринея бил арестуван и подложен на изтезания. Опитът на близките му да го убедят да се подчини на властите не дал резултат. Не го разколебали нито новите мъчения, нито смъртната присъда. На 25 март Иринея бил обезглавен в Сирмиум, а тялото му хвърлено в р. Сава.

Разполагаме с косвени податки за популярността на култа към св. Иринея в средновековна България. Охридският архиепископ Теофилакт (диоцезът му през XII в. е тема (военно-административна област) България, която достига до Сирмиум) сочи в един от разказите си за Тивериополските мъченици как един болен обикалял много страни да търси лек. Накрая достигнал до Рим, където се молел горещо на св. Павел и св. Иринея, който е самият епископ и патрон на църквата на Сирмиум – Срем.<sup>118</sup> Това е важно косвено указание, че раннохристиянският култ към св. Иринея навлиза в духовното пространство на средновековна България.

### 179–180. Св. Монтан и св. Максима

Според различни версии на житието Монтан бил презвитер в Сингидунум и заради християнската проповед е принуден да избягат от града заедно със съпругата си Максима. Заловени и екзекутирани са при управлението на император Диоклециан (303–305 г.) в Сирмиум. Според краткото им житие на латински, в т. нар. Бернски ръкопис, денят на мъченическата им смърт е 26 март.<sup>119</sup>

### 181. Св. Анастасия

Тази изключително популярна мъченица от IV–V в. обикновено се свързва с Рим и Константинопол, но мъченическата смърт и началото на култа ѝ трябва да се отнесат към Сирмиум<sup>120</sup> (обр. 56). Съгласно житието Анастасия е дъщеря на римския благородник Претекстат от най-знатния кръг на *viri illustres* („сиятелни мъже“, особи от първи ранг императрица), а Хрисогонус, ерудирани християнин, бил неин учител. Още в началото на

голямото гонение на християните през 303–304 г. император Диоклециан повикал Хрисогонус в една от императорските резиденции в Аквиея (до Венеция), където учителят понесъл мъченическа смърт. Анастасия се установила в Сирмиум (той също имал статут на императорска резиденция), но и тук съвсем скоро декрета на Диоклециан за преследване на християните бил приведен в действие. Тя била обезглавена на 25 декември (по всичко личи 303 г.) в Сирмиум, а тялото ѝ било погребано в къщата на някоя си Аполония. Паметта ѝ била съхранена в Сирмиум, а къщата, в която била погребана, се превърнала в християнска църква. В някои мартиролози името ѝ освен със Сирмиум се свързва и с Константинопол. Дори Теодор Лектор твърди, че тялото ѝ било пренесено от Сирмиум в столицата Константинопол и положено в църквата Анастазис (Възкресение), която започнала да се нарича „Св. Анастасия“. По сходен начин към края на IV в. култът бил пренесен от Сирмиум и в Рим, където Анастасия се налага сред най-почитаните мъченици. Известно е, че в подножието на Палатинския хълм, където е императорската резиденция, и над голямата арена Циркус „Максимус“ в края на V в. се намирала църквата „Анастазис“, богато декорирана с мозайки от папа Дамасий. Твърди се, че тази църква е възникнала още през IV в. като храм на св. Анастасия и че била трета по значение и легитимност в древния град.



Обр. 56. Св. Анастасия – западноевропейска миниатюра от XIII в. и византийска икона от XIV в.



### 182. Св. Димитър

Според няколко източника изключително популярният великомъченик Димитър освен със Солун (обр. 57) трябва да се свърже и със Сирмиум.<sup>121</sup> В „Сирийски църковен календар“ и основно в Йероним се твърди, че преди мъ-

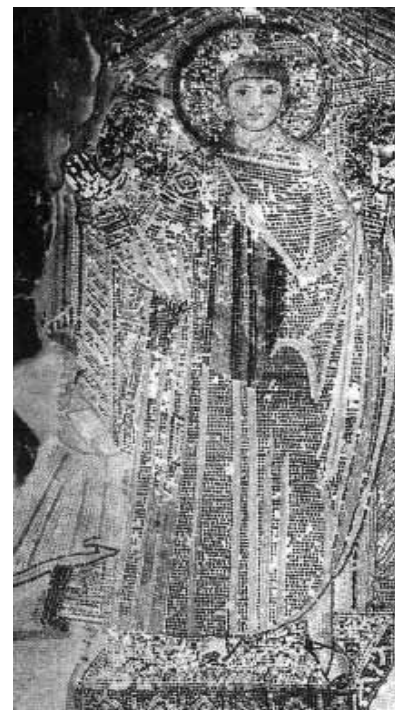

Обр. 57. Св. Димитър. Мозаечно пано от V в. в солунската базиликата

ченическата си смърт (по времето на император Максимин) бил дякон в Сирмиум. Датата на честването му там е определена на 9 април. Фактът, че Леонтий, перфектът на Илирикум, построил две големи църкви, посветени на св. Димитър – в Солун и Сирмиум – е показателен. Вероятно част от мощите на великомъченика са били съхранявани в базиликата на брега на р. Сава. В православната църква споменът за връзката на св. Димитър със Сирмиум е избледнял и това се дължи най-вече на новата версия на житието и чудесата, редактирани през VII в. В тях живота, мъченическата смърт и чудесата, извършени след смъртта му, еднозначно се свързват със Солун. Така свещеническата му биография била заменена с воинска, а датата на честване е променена от 9 април на 26 октомври.<sup>122</sup> Култът към св. Димитър неколккратно се влита в средновековната българска история – със славянските обсади на Солун през VII в., с обсадата на Солун от цар Калоян през 1204 г. и най-после, с освободителната война на Петър и Асен против Византия през 1185 г. Те твърдели, че св. Димитър оттеглил закрилата си от Солун (градът наистина бил превзет и разграбен от норманите на 24 август 1185 г.) и станал покровител на новата българска столица Царевград Търнов. За целта цар Петър и брат му Асен издигнали в подножието на царствения хълм Царевец църква, посветена на св. Димитър, в която по тайнствен път се появила чудотворната му икона. В същото време обаче всички са забравили, че началото на култа към великомъченика Димитър трябва да се свърже със Сирмиум–Срем, град, който задълго през IX–X и XIII в. бил в границите на българското царство.

### 183. Св. Синерос

Според запазената кратка латинска версия на житието той бил градинар (цветар) в Сирмиум и понесъл мъченическа смърт на 23 февруари при упра-

влението на император Диоклециан.<sup>123</sup> Историята му бе потвърдена по категоричен начин от разкрития *мартирум в близките околности на Сирмиум*.<sup>124</sup> В късноантичния некропол извън градските стени бе проучен еднокорабен храм с малък притвор и обширна апсида на североизток. (обр. 58) От запад и север е установено наличието на каменна стена, която навярно е затваряла свещеното около храма пространство *теменос*. В съседство с култовата сграда, построена около средата на IV в. над гроба на мъченика, по-късно се развива характерният за подобни случаи некропол *ad sanctos*<sup>125</sup>. Идентифицирането на мартирума в некропола на Сирмиум със св. Синерос бе възможно благодарение на откритите при проучванията две епитафии на латински език с неговото име: „*ad beatum Synerotem, ad domnum Synerotem*“.

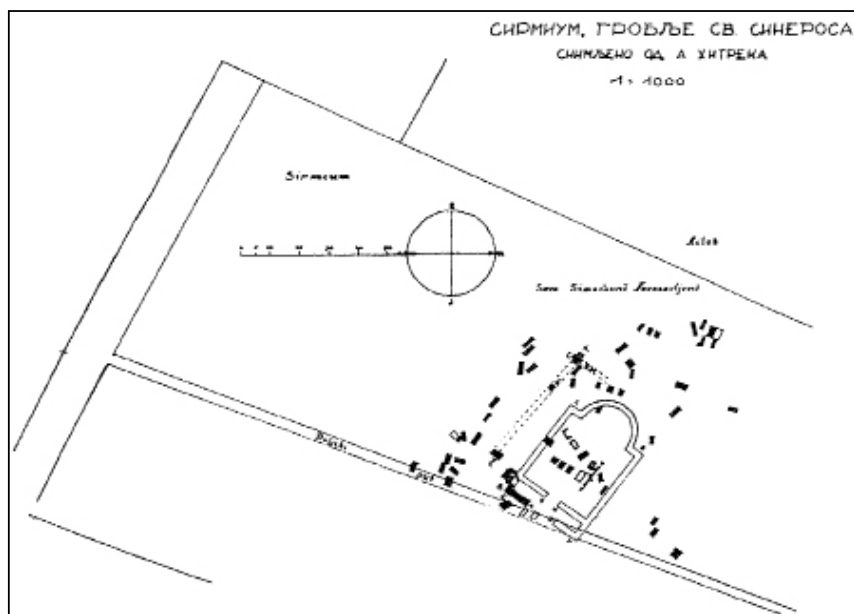

Обр. 58. Мартирумът на св. Синерос от IV–V в. (по М. Миркович)

### 184–188. Св. Клавдий, Кастор, Симфориян, Никостратус и Симплиций

Според краткото житие на латински език първите четирма били скулптори в Сирмиум и затова са наричани *Quattro Coronati* („четирмата короновани“, обр. 59).<sup>126</sup> Поради отказа им да изработят статуя на император Диоклециан и принесат жертва на езическите богове те са осъдени на смърт. Затворени били живи в оловни ковчези и хвърлени в реката през 287 г. Заедно с Клавдий, Кастор, Симфориян и Никостратус мъченическа

смърт постигнала и Симплиций. Сходен е текста в Католическата енциклопедия. Там се твърди, че съдбата на тази група мъченици е възпроизведена през втората половина на IV в. според описанието на един митнически служител на име Порфириус. Мъчениците отново са представени като скулптори, които отказали да изваят статуя, но този път на бога Ескулап, предназначена за езически храм в Сирмиум. Последвала осъдителна присъда, затворени били в оловни ковчези и хвърлени във водите на р. Сава към края на 305 г. По-късно папа Мелхиад налага паметта им да се чества на 18 ноември. Някои автори правят връзка между тази група мъченици от Сирмиум с една друга група, наречена „четирмата короновани“. Те са погребани в Римските катакомби и по-специално в Св. Петър и Марцелинус, а по-късно във Вечния град е издигната църквата „Светите четирима короновани“.



Обр. 59. Църквата „Четирмата короновани“ в Рим и ренесансова скулптурна композиция с фигурите им

### 189–220. Св. Инокентий, св. Себастия и още 30 мъченици

Тази внушителна група светци са регистрирани в кратки мартиролози на римската църква, като мъченическата им смърт се отнася към 4 юли при управлението на император Лициний.

## XV. СЕРДИКА (СОФИЯ) – ПРОВИНЦИЯ ВЪТРЕШНА ДАКИЯ

Големият античен град Сердика получава епископска (митрополитска) катедра още в началото на IV в. като столица на провинция Вътрешна Дакия. Налага се като безспорен център на ранното християнство, в който през 343 г. се провежда известният Сердикийски събор. Градът влиза в границите на средновековна България при хан Крум през 809 г. и се утвърждава като епископска катедра на българската православна църква през Първото и Второто българско царство, и до ден днешен. В най-новата история София е патриаршеска столица на България.

При толкова богата църковна история и висока легитимност още в раннохристиянската епоха е странно, че агиографската литература не регистрира светци мъченици от Сердика. Предположението че св. ап. Мелитон проповядва тук и става пръв сердикийски епископ още през II в. е крайно спорно<sup>127</sup>. Мнозинството автори го свързват по-скоро със Сради в Мала Азия, отколкото със Сердика. И все пак, благодарение на дългогодишните археологически проучвания в София поне три раннохристиянски гробници убедително се определят като мартириуми, предназначени да приемат мощите на местни мъченици от III–IV в.

### 221. Неизвестен мъченик (мъченици?)

Първият мартириум е разкрит в централната част на Сердика<sup>128</sup>, в съседство с античния театър. Има сигурни сведения, че тъкмо в античните театри са провеждани гладиаторски игри и публични зрелища, като сред обичайните било и насието над ранните християни. До театъра е построена неговата сграда около 13x6 м (външни размери) и обширна дълбока абсида на изток, с вътрешни размери около 7x3,30 м (обр. 60). Забележително е, че стените, градени от камъни и хоросан, са необичайно тънки (около 60 см) с твърде плитки основи. Този силно издължен наос, ориентиран север-юг, преоразмерената абсида и тънките стени не са обичайни за евхаристийните църкви. Основателно се посочва, че едни от най-ранните архитектурни планове на християнските мартириуми са обширните открити абсиди, пред които (обикновено в саркофаг) се полагат мощите на мъченик, изложени за масови поклонения. Като знакови представители се посочват абсидата мартириум в Солин (Далмация), мартириумът в Марусинац и особено мартириумът в Буда.<sup>129</sup> Спорно е дали този ранен мартириум в Сердика е бил предназначен да приеме мощите на един мъченик (поставени в абсидата) или на трима, като другите двама (или четирима) са положени в двете крила – северното и южното. След налагането на християнството мартириумът е снабден с издължен на запад наос и притвор, като по този начин се трансформира в базилика с трансепт (обр. 61). В непосредствена близост, на север, е построен баптистерий за кръщаване на ранните християни.

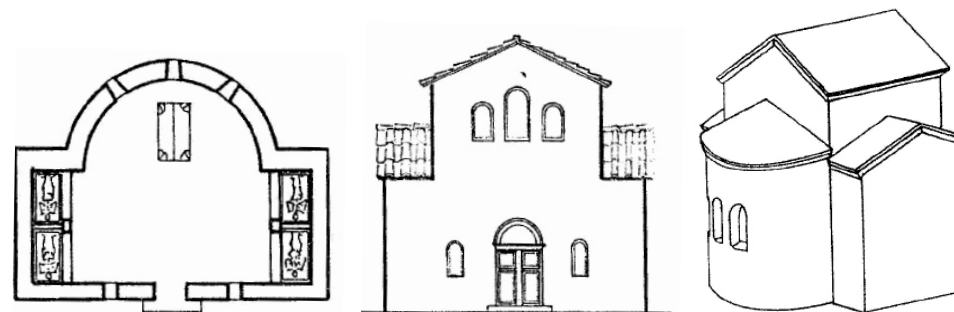

Обр. 60. Мартириумът в центъра на София до античния театър под площад Александър I с възстановки (по Ст. Бояджиев)

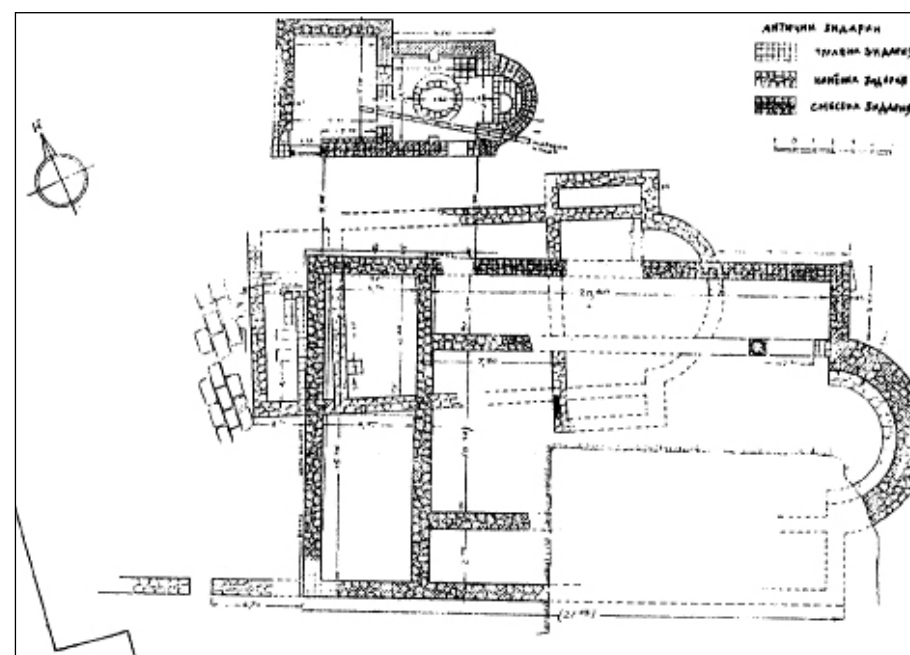

Обр. 61. Базилите над мартириума в центъра на София (по Ст. Бобчев и Ст. Бояджиев)

### 222. Неизвестен мъченик (мъченици?)

Вторият мартириум е под знаковата църква „Св. София“ и попада в границите на късноантичния некропол на Сердика (обр. 62).<sup>130</sup> Представлява малко квадратно помещение около 5,50x5,50 м, снабдено с дълбока абсида 2,50x2,10 м на изток. Подът е покрит с великолепна мозайка с раннохристиянски мотиви. По-късно е добавен издължен притвор, също покрит с моза-



ечни пана. Около мартириума през IV в. възниква обичайният некропол ad sanctos. През следващите два века над първичния мартириум последователно са положени основите на три базилики, като последната „Св. София“ е съхранена до ден днешен.<sup>131</sup> Мартириумът остава под абсидата на днешната „Св. София“, но достъпът до него е прекъснат. Вероятно това става през V в., когато мощите са изнесени и поставени в интериора на храма.

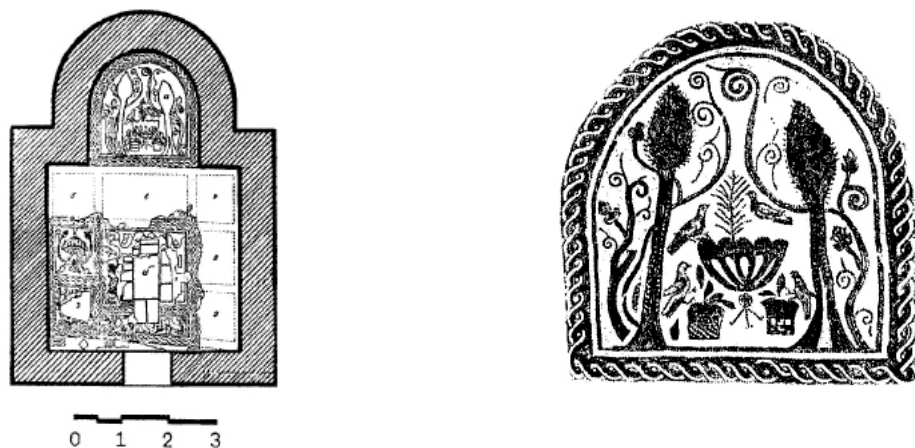

Обр. 62. Мартириумът под храма „Св. София“ и мозаечното пано в абсидата (по Б. Филов и Ст. Бояджиев)

### 223. Неизвестен мъченик (мъченици?)

Третият мартириум е разкрит наскоро и е обект на оживени дискусии (обр. 63).<sup>132</sup> Намира се над София в кв. Лозенец, в непосредствена близост до голяма трикорабна базилика. Криптата представлява квадратно помещение (сутерен) с размери 7x7 м, ориентирано югоизток-северозапад. Конструктивно с него е свързана обширна двуконхална зала с размери около 18x7м. Основателно се предполага, че става въпрос за зала за погребални угощения, провеждани периодично в мартириумите от раннохристиянските конгрегации през III–IV в. На запад до нея е долепен триделен притвор, вероятно изграден по-късно. В погребалната камера има три саркофага, в които са открити скелети, между които на трима мъже, на възраст съответно на около 62, 52 и 37 г. Забележителен е фактът, че при антропологическите изследвания е установено, че и тримата са били обезглавени. Този факт, наред с архитектурата на сградата, находките и монетите (основно от IV в., като най-късната е на император Теодосий II, сечена през 424 г.) предполага още един раннохристиянски мартириум в Сердика (обр. 64). Не приемам идеята, че на даден етап, след добавянето на притвора, сградата е трансформирана в

църква, в която се служи редовна евхаристийна литургия. Особено на фона на голямата раннохристиянска базилика, издигната към края на IV в. в непосредствена близост до мартириума.<sup>133</sup>

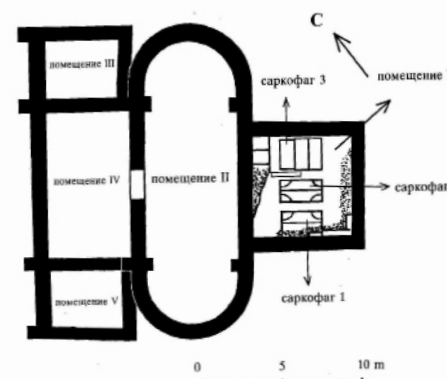

Обр. 63. План на мартириума в кв. Лозенец – София (по Ст. Бояджиев и М. Иванов)

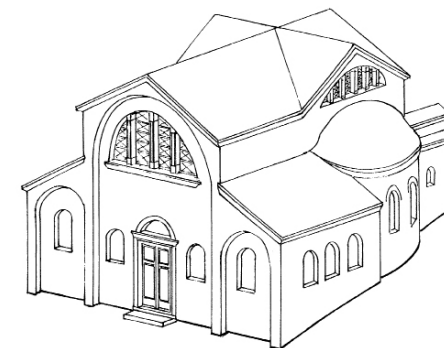

Обр. 64. Мартириумът в кв. Лозенец – София (примерна възстановка по Ст. Бояджиев)

## XVI. РЕМЕСИАНА (БЯЛА ПАЛАНКА?) – ПРОВИНЦИЯ ВЪТРЕШНА ДАКИЯ

Градът е епископска катедра от IV до VII в., когато е разрушен при славяно-аварските нашествия. Влиза в границите на Първото българско царство в началото на IX в. В района му възниква старобългарско селище през X в., но без да прерасне в значителен административен и религиозен център.



Обр. 65. Раннохристиянски пръстени от Бяла паланка

### 224. Св. Никита, епископ Ремесиански

За тази забележителна фигура на християнската църква, Ремесианския епископ Никита, съдим от съчиненията на неговия съратник св. Павлин, епископ на Нола. Най-релефно образът му е очертан в поемата за кръщението на бесите и в писмото му до Север.<sup>134</sup> Предполага се, че бесите обитавали западните склонове на Родопите. Усилията на църквата за покръстването им до края на IV в. не давали резултат въпреки свидетелството на Тертулиан, че още през II в. християнството „... вече е проникнало между племената гети, даки, сармати и скити.“ Тази мисия обаче била осъществена с изключителен успех в края на IV в. от епископа на град Ремесиана, разположен вероятно при гр. Бяла Паланка в Сърбия. Според Йероним Никита направил така „щото звероподобните беси, които някога са принасяли в жертва хора, са заменили скърцането на зъбите и гнева си със сладката песен на Христа“ (*Epist. 60 ad Heliodorum in Vallarsi*). Биографът му Павлин твърди, че Никита е роден около 353 г. и получава солидно образование в Рим. Мисионерската му дейност започва през 366 г. в Солун, Филипи, Епирския бряг и Ремесиана (между Пирот и Ниш), когато е едва на 28 г. Оценили качествата му на ерудит и богослов, прелатите от Рим го изпращат на мисия сред бесите, обитавали съседната провинция Родопи. В посланието си до Север св. Павлин наистина пише: „Препоръчвам ти уважаемия и многоучения епископ Никита, който е дошъл от Дакия, и по справедливост съставлява предмет на удивление за римляните.“ Това недвусмислено свидетелства, че Ремесиана, родният град на Никита, се намира в провинция Вътрешна Дакия, т.е. в региона западно от София, а не примерно в Дакия на север от Дунав. Освен успешна мисионерска дейност сред бесите Никита се отдава и на литературни, и богословски занимания, които са събрани в шест книги „За оглашените във вярата“ (*Competentibus ad baptismum instructions libellos sex*): първата е предназначена за готвещите се да приемат вярата, втората е против езическите заблуждения, третата – за вярата във Височайшето Същество, четвъртата – против родословието, петата – за символа на вярата и шестата – за жертвата на пасхалния агнец. Негово дело са и други съчиненията и песнопения. Затова Касиодор високо оценява творчеството на св. Никита, като набляга на благочестивия им тон. Венец на дейността му, разбира се, е покръстването на тракийското племе беси, така поетично разказано от биографа му Павлин от Нола: „Бесите... племе с корава душа, обитаващо корава земя, ненадвити никога във война, по-студени от снега на своите планини. Но сега е станало просто чудо: сега те радостно са привели глава пред обаятелната кротост на Исусовата благовест; сега бесът, богат с цената на труда, повече ликува, защото по-рано търсеше злато в земята с ръце, а сега събира с мисълта си небесно злато; дето по-рано владееха зверски нрави, сега там виреят ангелски обреди: в

пещерите, в които по-рано живееше разбойник, сега се крие праведник“. Ярکو свидетелство за трайния успех на Никита е фактът, че в началото на VI в. тъкмо романизираните и гърцизирани беси са най-ярошни противници на насила разпространяваното от император Анастасий I учение, наречено евтихианство. По свидетелство на средновековни хронисти при тези събития бесите са най-ревностните на Балканите поддръжници на православиято, готови да го защитават дори с оръжие в ръка<sup>135</sup>. Като утвърден авторитет в църквата, по поръчка на поместния събор в Капуа през 392 г. св. Никита посещава съседния на Ремесиана епископски град Найсус (Ниш). Тук увещава местния епископ Боноза да остави лъжливиото си учение за Св. Богородица<sup>136</sup>. Св. Павлин свидетелства и за периодични посещения на св. Никита в Рим. При едно от тях през 397 г. те се срещнали в гр. Нола. Кончината на св. Никита се определя с голяма вероятност на 24 юни 431 г., когато навършил 87 г.

### XVII. НАЙСУС (НИШ) – ПРОВИНЦИЯ ВЪТРЕШНА ДАКИЯ

Градът е епископски център от IV до VI в. Разрушен е при славяно-аварските нашествия в края на VI – началото на VII в. Влиза в границите на средновековна България в началото на VIII в., но възстановяването му започва към края на IX – началото на X в. Вероятно Ниш получава епископска катедра в края на X в. при управлението на българския цар Самуил, която запазва под византийско владичество през XI–XII в. В началото на XIII в. Ниш влиза трайно в границите на Второто българско царство, а епископът му е подчинен на Търновския патриарх. До падането на Търновското и Видинското царство Ниш е български град и като такъв се запазва до Берлинския конгрес през 1879 г., когато е предаден на Сърбия.

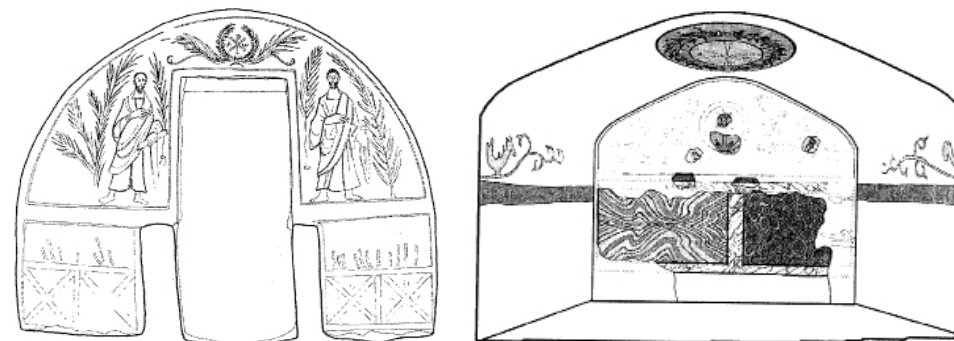

Обр. 66. Раннохристиянски стенописи от IV в. в гробници в Ниш

### 225. Неизвестен по име мъченик

В агиографските източници и църковните календари не са отбелязани мъченици в този втори по значение град в провинция Въртешна Дакия. Според св. Виктриций Руански Ниш, обаче, е един от градовете, където реликвите на мъчениците извършват чудеса.<sup>137</sup> Известният византийски хронист и дипломат Приск Панийски свидетелства, че през 448 г. се помолил за спасение и лек срещу болести пред реликвите на мъченик в полуразрушен храм в Найсус<sup>138</sup>. От своя страна, средновековният византийски хронист Йоан Кинам твърди, че в Ниш има мощи на св. Прокопий<sup>139</sup>. Не е ясно обаче дали става дума за известния военен светец св. Прокопий от Палестина, или за някой друг св. Прокопий. Може би в конфесиото на някоя от местните църкви се съхраняват реликви (фрагмент от мощите) на св. Прокопий, донесени от неговия мартириум от Изтока, но това едва ли има нещо общо с мъченическата смърт в този град на някой си Прокопий през IV в.

Предположенията за пролята мъченическа кръв в Найсус се потвърди в голяма степен от археологическо откритие от средата на XX в. *Мартириумът в късноантичния некропол в Ягодин мала*<sup>140</sup>. В източния некропол на античния Найсус през последните години са проучени над 250 гроба и гробници от IV–VI в., концентрирани до голяма раннохристиянска базилика (обр. 67). Под нея, пред притвора бе проучена голяма засводена тухлена гробница с правоъгълна форма и размери 6,20x7,15 м, висока 4,12 м. На западната стена е оформена плитка абсида.

Пред нея е разкрит масивен правоъгълен постамент, върху който вероятно е бил поставен саркофаг с мощите на мъченик. От двете стари са оформени 4 аркосолийни ниши, разделени с мощен конструктивен пиласър. Стените и отвън са подсилени със симетрично разположени пиласстри. В западната

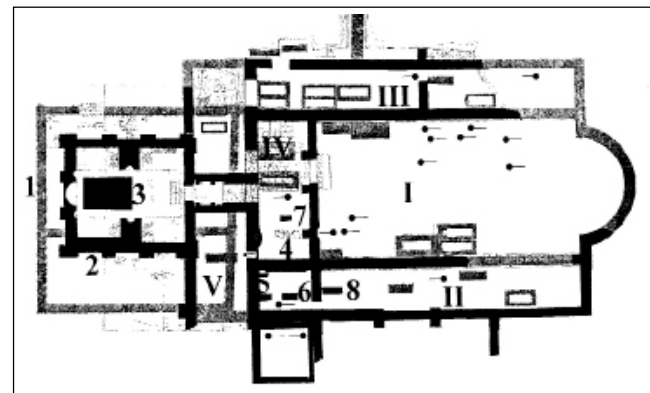

Обр. 67. План на мартириума и базиликата в източния некропол на Найсус (по Г. Милошевич)

стена е оформен вход със стълбище към клира и към вътрешността на мартириума, а по-късно и – към базиликата до мартириума. Около мартириума се развива некропол ad sanctos, от който са проучени 45 гроба, датирани между IV–VI в. Построяването на мартириума според монетите на Константин Велики (306–327) и Констанций (337–361) най-вероятно трябва да се отнесе към втората четвърт на IV в. (обр. 68). Както вече бе коментирано и каквато е практиката, изглежда в началото на IV в. местен мъченик е погребан в античния некропол на града. След това над саркофага е издигнат неголям мартириум, около

който се развива обичайния некропол ad sanctos. Подобно на Нове, Халмирис, Никулицел и други коментирани по-горе случаи, към края на V в. над мартириума е издигната внушителна трикорабна базилика с размери 21,60x15,50 м.



Обр. 68. Мартириумът в Найсус

## XVIII. ФИЛИПОПОЛ (ПЛОВДИВ) – ПРОВИНЦИЯ ТРАКИЯ

Филипопол е водещ център на християнството и християнската цивилизация, най-големият и важен град на Балканите до началото на IV в., когато християнската проповед навлиза масово в днешните български земи. Градът е столица на провинция Тракия и съответно – епископска и митрополитска катедра (обр. 70) почти без прекъсване от IV в. до ден днешен. Филипопол – Пловдив попада трайно в границите на българската държава след началото на IX в. Митрополитската катедра е в диоцеза на българската църква при Иван Асен II. И днес Пловдив е митрополитска катедра на Българската православна църква.

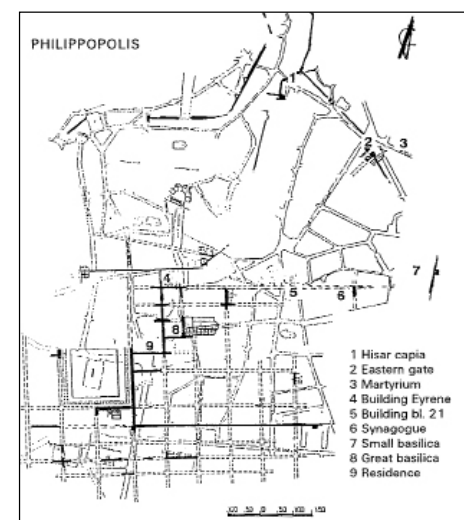

Обр. 69. Късноантичният Филипопол. 1. Хисар капия. 2. Източна порта. 3. Мартириум. 4. Сградата на Еирене (Епископски дворец от IV–VI в.). 8. Епископската базилика (по М. Боснатчиева)

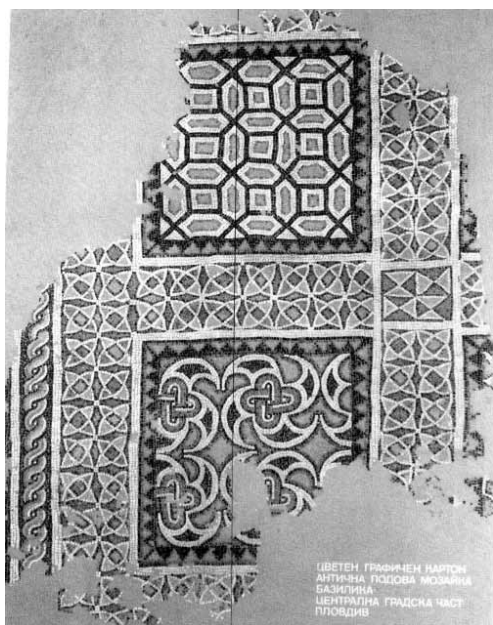
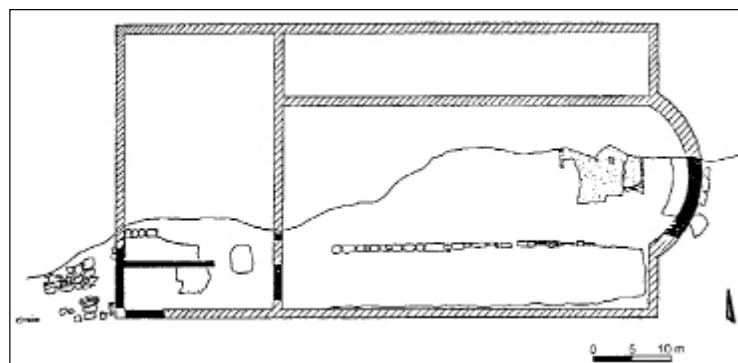

Обр. 70. Епископската базилика на Филипопол и мозаечно пано от пода ѝ (по М. Боспачиева)

### 226. Св. ап. Ерм

Той фигурира в списъците на 70-те апостоли на църквата, приписвани на св. Иполит Римски и Доротей Тирски, както и в „Менология“ на император Василий II от самото начало на XI в.<sup>141</sup> Посочен е като основател, ръководител и пръв епископ на християнската община на Филипопол. Има хипотези, че във връзка с ръкополагането му градът е бил посетен лично от апостол

Павел. Действително, никъде в източниците (основно църковни календари) не се казва по какъв начин апостол Ерм се озовава във Филипопол и каква е връзката му с ап. Павел, който му изпраща изрично поздрав в Послание до Римляните (Рим. 16:14), написано не по-късно от 52 г. сл. Хр. Твърди се, че по произход бил грък, но преди да се настани във Филипопол, живеел в Рим. Бил богат човек, но после обеднял. Според видния църковен истори-



Обр. 71. Раннохристиянски мозайки от Филипопол

рик Ориген по божие вдъхновение Ерм написал книгата „Пастир“ (Et virgines in domum meam), която до края на IV в. се смята за канонична и е неотменна част от Новия Завет. Наред с останалото в нея са предадени 12 заповеди на християните, които в редуциран вид носят следните послания: „1. Да вярват в Бог. 2. Да живеят в простота и невинност, да не злословят и да дават милостиня на всеки, който има нужда. 3. Да обичат истината и да избягват лъжата. 4. Да бъдат целомъдрени и в мислите си. 5. Да бъдат търпеливи и великодушни. 6. Да се знае, че у всеки човек живее по един добър и един лош дух. 7. Бой се от Бога, но не се бой от дявола. 8. Прави на всеки добро и се въздържай от зли дела. 9. Моли се на Бог от дълбините на душата си и с вяра, та молитвата ти да бъде чута. 10. Избягвай лъжепророци, гадатели

и влъхви, чрез които дяволът погубва Божиите роби. 11. Единствен учител да ти бъде Божията църквата – стълб, утвърждаващ истината. 12. Без близки ръководители на можееш да живееш свято на земята. Ще ги откриеш в Църквата, където Светия Дух ги поставя начело на стадото Христово.“ За хронологията на събитията от особено значение е фактът, че с „Пастир“ се прави връзка между автора му св. ап. Ерм и папа Климент Римски, който ръководи Римската църква между 92 и 101 г. Това означава, че ап. Ерм се подвизава във Филипопол през втората половина на I и началото на II в. сл. Хр. Личността на филипополския епископ и неговото съчинение са високо ценени от ранните църковни писатели, основни стълбове на християнската църква като св. Ириней Лионски, Климент Александрийски, бл. Йероним, Ориген, св. Атанасий Велики и др.

Според най-авторитетния църковен историк Евсевий Кесарийски книгата „Пастир“ е „приета в някои църкви за всенародно четене и от нея са се полвали някои от най-древните писатели“.

### 227–266. Св. Север, св. Мемнос и още тридесет и осем мъченици от Филипопол

В съхраненото житие, публикувано от И. Делайе<sup>142</sup>, и в кратко негово резюме в „Синаксар“ на Константинополската патриаршия<sup>143</sup> се представя историята на св. Север от гр. Сиди в малоазийската провинция Пафлагония. Баща му Петроний произхождал от гр. Филипопол (Пловдив) от Тракия, а майка му Мигдония била от Сиди. Благодарение проповедите на местния епископ Ксенофонт те били покръстени и възпитали сина си Север в духа на християнското благочестие. В навечерието на организираното преследване на християните в Пафлагония напуснали гр. Сиди и се установили във Филипопол. Пристигането им съвпаднало с гонения срещу християнската община в големия тракийски град, ръководени от местния проконсул (антипатос) Апелиан. Сред задържаните и изправени пред съда християни имало внушителна група от 9 мъже от близкия град Виза: Срион, Анатолиний, Молиа, Евдемон, Силоаний, Савин, Евстатий, Стратон и Возвас. По-внушителна била групата от Филипопол, включваща други 29 християни: Тимотей, Палмат, Мест, Никоп, Дифилий, Донат, Максим, Ниофит, Виктор, Риний, Сатурнин, Елафродит, Керкий, Гай, Зотик, Кроний, Антий, Орий, Зоил, Тираний, Агатий, Панстаний, Ахил, Пантирий, Хрисант, Атинодор, Пантолеон, Теосевий и Генетлий. Според житиеписеца тази група от 38 християни била подложена на жестоки мъки и изтезания, ръководени лично от управителя Апелиан, и накрая била изгорена във Филипопол по времето на император Диоклециан (284–305). Свидетелят на тяхната мъченическа смърт Север се помолил и той, подобно на тях, да се увенчае с мъченически венец. Родителите му напуснали града, страхувайки се от масовите преследвания срещу християните, но той останал. Вечерта имал видение да излезе на градската порта. Когато пристигнал, срещнал мъж на име *Мемнон* – военен, с титлата кентурион<sup>144</sup>, който наскоро също бил приел християнството. Когато стражата заловила Север, и Мемнон се предал на властите. Изправени на съд пред Апелиан, те признали вярата си в Христа, заради което били изтезавани жестоко. Тръгнал на инспекция към Адрианопол, Апелиан под конвой взел Север и Мемнон, оковани с железни тежести към веригите. В град Виза провел нов процес и като не успял да ги принуди да се отрекат от вярата си, Апелиан подложил Мемнон на нови мъчения. Разпънали го между две колони и започнали да дерат кожата му от главата, врата и краката. По това време Мемнос горещо се молел на Бог. Накрая мъчителите запалили пещ, отрязали крайниците му и го изгорили. Молейки се, мъченикът чул небесен глас: „*Мемноне, храбри страдалецо, достоен си да се въдвориши и живееш в света на светиите.*“ Това станало на 3 юли в град

Виза при управлението на император Диоклециан. След кончината на Мемнон Апелиан заповядал и Север да бъде подложен на същото мъчение с дране на кожата. Докато го изтезавали чул ободрителен небесен глас: „*Обични Севере, бъди мъжествен и усилвай вярата си.*“ Това му вдъхнало нови сили, за да изтърпи мъченията с нажежени жезла върху пръстите и кръста, рязане с трион и др. Впечатлени от небесния глас и най-вече от смелостта и устойчивостта на Север, палачите го отвързали и възкликнали: „*Велик е християнският Бог, който помага на този човек.*“ И все пак Апелиан осъдил Север и той бил посечен с меч на 23 август на висок хълм в западната част на гр. Виза.

С мъченическата история на тридесет и осемте светци се свързва един археологически паметник, разкрит в Пловдив през 1993 г.<sup>145</sup> Става дума за *мартириумът във Филипопол*, разположен

в източния раннохристиянски некропол, възникнал около пътя, който води от източната порта към Константинопол (обр. 72). Представлява внушителна центрична постройка – 6-конхална отвътре и 6-стенен хексагон отвън с обща дължина 33 м. Около централна кръгла зала с диаметър 16 м (покрита с великолепна подова мозайка), в която са извършвани заупокойните служби, са разположени шест обширни ниши с диаметър 7 м, където вероятно са съхранявани мощите. Впрочем полигоналния план е твърде характерен за ранните центричните мартириуми както на Запад, така на Изток, включително и в българските земи през IV в.<sup>146</sup> Този забележителен паметник основателно се свързва с внушителната група на 38-те филипополски мъченици. Необикновено големите размери и обширните ниши, от една страна, свидетелстват за мартириум, издигнат да приеме мощите на голяма група светци. От друга страна, според една от версиите на житието мъчениците действително са измъчвани до източната порта на града, която вече е разкрита от археолозите. Прочее, мнозинството гробове на раннохристиянските мъченици са устройвани именно извън градските стени в некрополите край пътищата<sup>147</sup>. Според друга версия мъчениците са по-

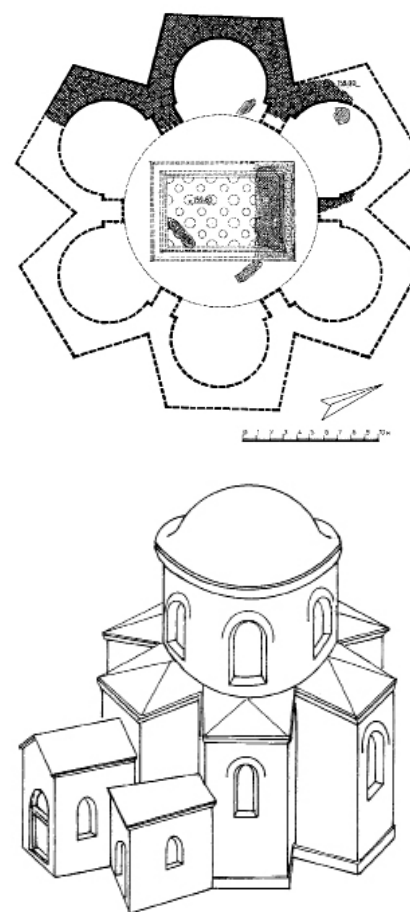

Обр. 72. План и възстановка на мартириума до източната порта на Филипопол (по М. Боспачева и Ст. Бояджиев)

гребани в църквата „Константин и Елена“ до Хисар капия. Впрочем вече е обърнато внимание на практиката през V–VI в. мощите на светците да се взимат от извънградските мартириуми и полагат в градските храмове<sup>148</sup>.

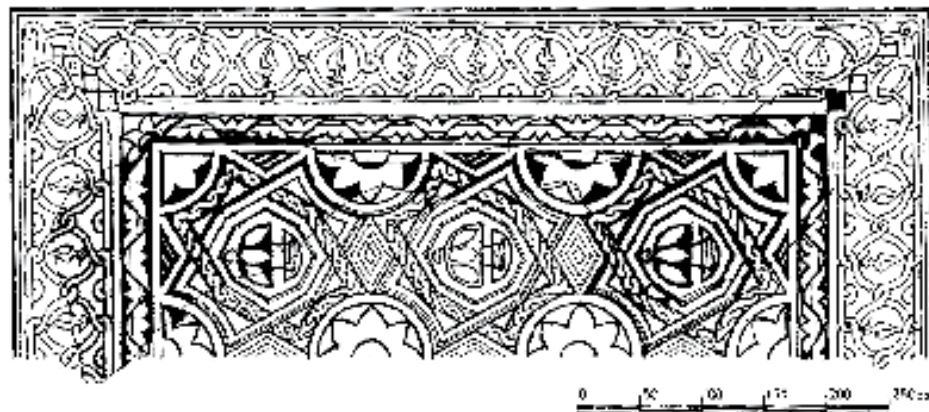

Обр. 73. Мозайка в мартириума до източната порта на Филипопол

### 267. Св. Евстатий

Според „Санаксар на Константинополската патриаршия“ неговата памет се чества на 23 август<sup>149</sup>, а в други източници – на 21 февруари. Агиографията твърди, че Евстатий е архиепископ (патриарх) на Антиохия при управлението на император Константин Велики и участник в Първия вселенски събор в Никея през 325 г. След смъртта на Константин при управлението на сина му Констанций (337–261) започва да се провежда проарианската политика на държавно ниво. По това време Евсевий Никомедийски събрал в йерусалимския храм епископи, подкрепящи арианската му политика. Тогава била извикана една жена с дете на ръце, която заявила публично, че е родено след незаконната ѝ връзка с Евстатий. Тогава Евсевий Никомедийски убедил с писмо императора да отнеме архиепископската катедра на Евстатий и да го прати на заточение във Филипопол. Там Евстатий претърпял много унижения. По-късно жената изповядала греха си и признала, че детето ѝ не е от Евстатий, а от един ковач. В заключение трябва да отбележим, че според други източници (Теофан Изповедник, Теодор Анагност) заточението и смъртта на Евстатий не се локализират във Филипопол (Пловдив), а във Филипи или Траянопол.<sup>150</sup>

### 268. Неизвестен по име мъченик

Не е известно с кой мъченик можем да свържем един безспорен мартириум, какъвто е октогонът в пловдивския квартал Коматево.<sup>151</sup> Осмоъгълната

сграда е с външни размери около 8,50x8,50 м и дължина на стените около 3,50 м (обр. 74). Подът е застлан с квадратни тухли 0,30x0,30 м и в него е намерен гроб. На 8 м западно от октогона по-късно е издигната голяма трикорабна едноабсидна базилика с притвор и размери 43x22,50 м. Между абсидата на базиликата и октогона също са намерени гробове – вероятно характерните погребения *ad sanctos*. Вече стана дума за октогона като предпочитан план при издигането на мартириуми над мъченически гробове. Приведени са и аналози за изграждане на базилика в непосредствена близост до мартириалната сграда, а не върху нея, каквато е преобладаващата практика. Мартириумът на църквата „Санта Феличе и Фортунато“ във Виченца (Северна Италия) например е октогон, който също е в непосредствена близост (тук разстоянието е само 2 м) до корпуса на базиликата.<sup>152</sup> Все пак не е изключено на даден етап, примерно през VI в., мощите на мъченика да са изнесени от мартириума и поставени в долепената на юг от притвора пристройка към базиликата.

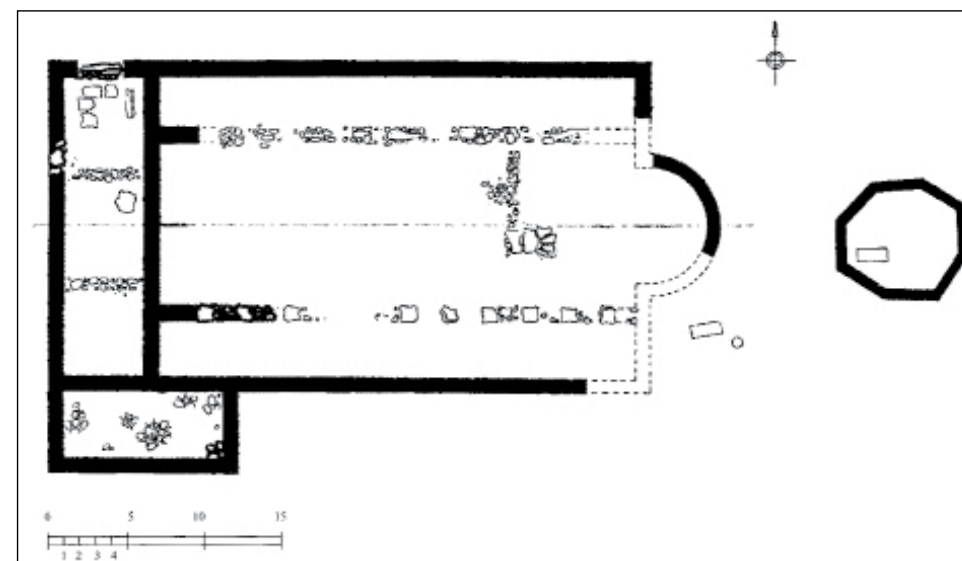

Обр. 74. Мартириумът в пловдивския квартал Коматево (по Ив. Джембов)

## XIX. БЕРОЕ (СТАРА ЗАГОРА) – ПРОВИНЦИЯ ТРАКИЯ

Августа Траяна – Берое е сред най-значимите римски градове в Тракия. Според някои църковни историци с Берое трябва да се свърже дейността на св. ап. Карп, но вече с голяма сигурност е установено, че той се е подви-

завал в гр. Берия (Верия), в Македония. Градът получава епископска катедра още през IV в. Влиза в границите на средновековна България при хан Тервел в началото на VIII в. И днес Берое (Стара Загора) е митрополитски престол на Българската православна църква.

### 269. Св. папа Либерий

Той не умира с мъченическа смърт и няма гроб в Берое, но с този град „Менология“ на Василий II свързва заточението му през 355 г. (обр. 75). Впрочем тридесет и шестият поред римски папа Либерий (352–366) освен всичко друго е и горещ защитник на православието, сиреч противник на арианите и последовател на Никеийския символ<sup>153</sup>. През 334 г. той постановява Рождество Христово да се чества на датата 25 декември – практика, запазена до наши дни. Либерий е известен и като автор на пълния списък на римските папи, започващ от св. Петър и доведен до 366 г. През 355 г. на събора в Милано той заедно с Евсевий от Верчели, Дионисий от Милано и Луцифер от Каляри – светец на Сардиния за разлика от останалите епископи отказва да се подчини на заповед на императора арианин Констанций (337–361) за осъждането на св. Атанасий Велики. За тази позиция на папа Либерий император Констанций заповядва да бъде заточен и според „Менология“ на Василий II това станало в Берое. По-късно Либерий бил възстановен на папския престол и запазва катедрата до коничната си на 24 ноември, 366 г. Спорно е кога и дали изобщо Римската църква го канонизира. Името му и досега липсва в официалния списък на светците на католическата църква. Православната църква обаче,



Обр. 75. Папа Либерий полага основите на храма „Санта Мария Маджоре“ в Рим (средновековна миниатюра)

отчитайки подкрепата, която оказва на св. Атанасий за запазване на никейския символ и за антиарианската му позиция, го включва в своите църковни календари и месецослови. Според „Менология“ на Василий II паметта му се чества на 27 август, но други източници сочат 24 ноември. Още веднъж ще повторя, че нито блажената смърт, нито мощите на папа Либерий

имат пряко отношение към Берое. При положение, че не е канонизиран в Рим (където е гробът му) и че е светец на Източната църква, то няма подходящо място в православния свят за честване на празника му от Берое, където е бил заточен заради привързаността му към Никеийския символ.

### 270. Неизвестен по име мъченик от Берое

В мартиролозите и църковните календари досега не е регистрирано името на мъченик от Августа Траяна (Берое–Стара Загора), но един археологически паметник навежда на размисли в тази насока. През 1979 г.

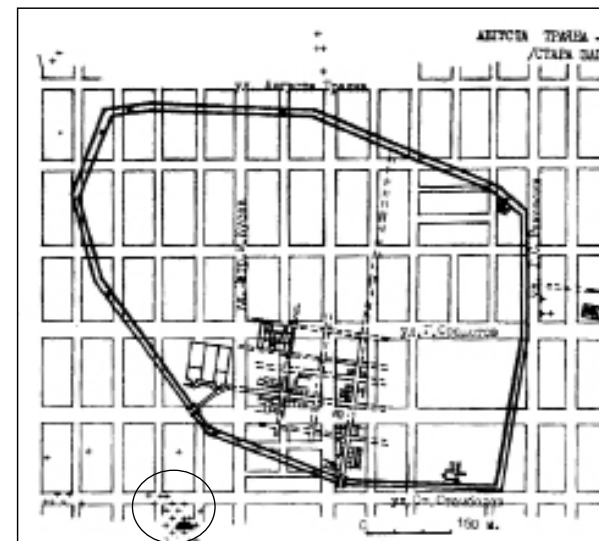

Обр. 76. План на Августа Траяна през Късната античност (по Д. Николов и К. Калчев)

извън крепостните стени на Августа Траяна, в границите на източния късноантичен некропол, бе проучен голям мартириум под формата на четириконхална сграда с притвор (обр. 76, 77).<sup>154</sup> Външните размери са 23,50 м дължина, 18,50 м ширина, а притворът е 16,50x3,60 м. Сградата е била изградена от камък и тухла със смесена строителна техника (opus mixtum), с дебелина на стените около 1,25 м. Подът е настлан с керамични плочи, оформящи художествени геометрични пана. Стратиграфията предполага фундирането на тетраконхата да се отнесе към втората половина на IV в. Знакова находка е откритият в източната част фрагментиран мраморен саркофаг. Разположението на сградата в градския некропол, датировката, аналозите на плана сред четириконхалните мартириуми на Изток и Запад (Стоата на Адриан в Атина, Охрид, Херсонес, „Сан Лоренцо“ в Милано, в Русафа в Сирия, в Памфилия и др.) и най-сетне останките от мраморен саркофаг предполагат, че тук е бил погребан местен мъченик. Още повече, че след IV в. тетраконхата е снабдена с атриум, в който и около който през V в. възниква некропол ad sanctos – характерна практика за раннохристиянските мартириуми<sup>155</sup>. Остава открит въпросът кой мъченик е погребан в тази внушителна и достатъчно представителна сграда (обр. 77), която според хоризонталната и вертикалната стратиграфия, промените в плана и находките е център

на устойчив култ от IV до VII в. Едва ли става дума за пренесени части от мощи на мъченик от друг град, защото такива се поставят в градските църкви, а откритият мраморен саркофаг предполага първично погребение. Затова приемам, че този забележителен паметник е построен като мартириум, в който е положено тялото на местен мъченик (мъченици?), чието име все още не ни е известно (обр. 77). Вече посочих, че в агиографската литература засега липсват имена на мъченици, свързани с Берое. Според две кратки жития<sup>156</sup> „Синаксар на Константинополската патриаршия“<sup>157</sup> и „Менология“ на Василий II<sup>158</sup> по времето на император Лициний (308–324), на 1 септември в Берое са измъчвани св. Амон, св. Айтала и още св. 40 монахини, но в крайна сметка те загиват мъченически в Адрианопол (за тях по-долу № 277–318). Трудно е да се прецени дали внушителната четириконха в некропола на Берое има връзка със св. Амон и неговите сподвижнички. Ако обаче действително в първичния мартириум е имало само един саркофаг, това е съмнително и трябва да очакваме в бъдеще да се появи името на някои друг местен светец.

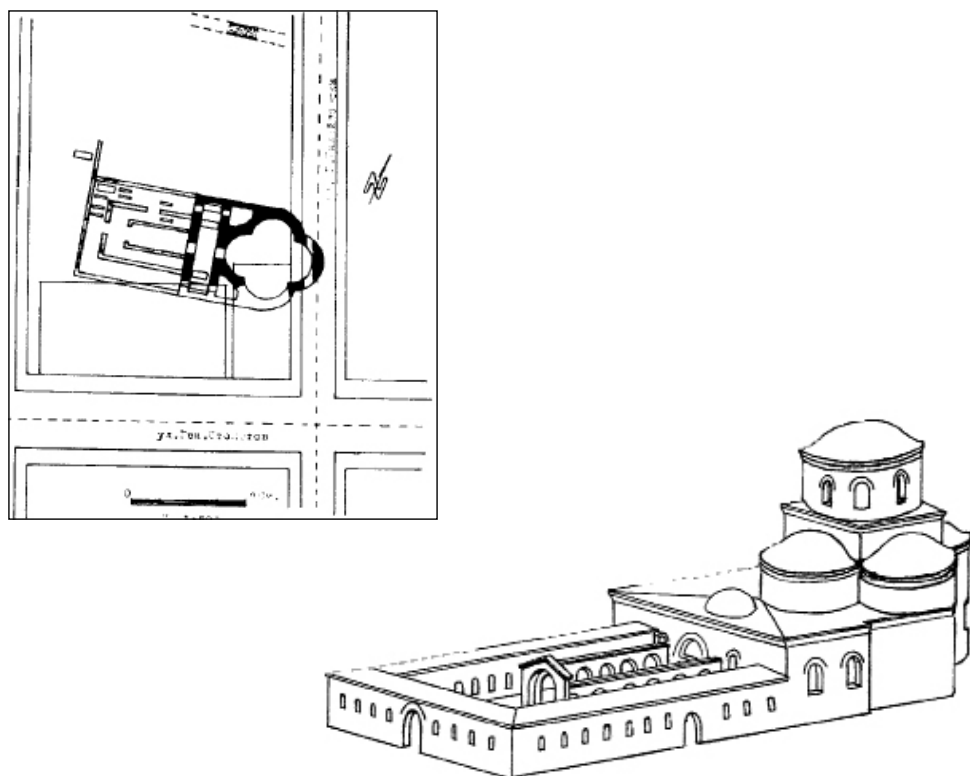

Обр. 77. План и възстановка на мартириума в Августа Траяна (Стара Загора)  
(по Д. Николов, К. Калчев и Ст. Бояджиев)



Обр. 78. Надписи и образи графити от гробове в храма мартириум

## XX. АНХИАЛО (ПОМОРИЕ) – ПРОВИНЦИЯ ХЕМИМОНТ

Анхиало е сред водещите християнски центрове по българското Черноморие с епископска катедра, фигурираща с незначителни прекъсвания в епархийските списъци и документи от IV до XVI в. Градът влиза в границите на българската държава при хан Тервел в началото на VIII в.

### 271. Св. Сотас

Първото, макар и косвено свидетелство за него черпим от „Църковна история“ на Евсевий Кесарийски<sup>159</sup>. Той го споменава във връзка с Елий Юлий Публий, епископ на римската колония Дебелт, по повод ереста на Монтан – фригиец, бивш жрец на богинята Кибела. Въпреки че приема християнството между 135 и 175 г., Монтан се обявява за пророк, чрез който говори св. Дух. По този повод Евсевий цитира едно писмо на антиохийския епископ Серапион, в което са посочени подписите на прелатите, обявили се срещу ереста на Монтан. Епископът на Дебелт се подписал с думите: „Елий Публий Юлий, епископ на колонията Дебелт в Тракия. Жив е Бог на небето: Блаженият Сотас, (епископ) Анхиалски поиска да изгони демона от Прискила, но лицемерите не му позволиха“.<sup>160</sup> Очевидно Сотас е водеща фигура в региона в борбата срещу сектата на монтанистите, защото спомената Прискила, както и Максимила, са две пророчици, най-близки спътници на еретика Монтан.

Второ сведение за първият епископ на Анхиало дължим на съчинението „Libellus Synodicus“. Там се твърди, че анхиалският епископ Сотас е свикал поместен събор в град Анхиало срещу ересите на Теодот и на Монтан, на който са присъствали още 12 прелати<sup>161</sup>. За съжаление и в двата доку-



мента липсват отправки за прецизна датировка, но фактът, че Елий Юлий Публий нарича Сотас блажен, означава, от една страна, че е канонизиран за светец, а от друга страна, следва, че е покойник по време на подписката на антиохийския прелат Серапион, който е осми по ред епископ на тази катедра от 190 до 211 г. Сиреч, кончината (мъченическа?) и канонизирането на св. Сотас трябва да се отнесе към средата на II в.

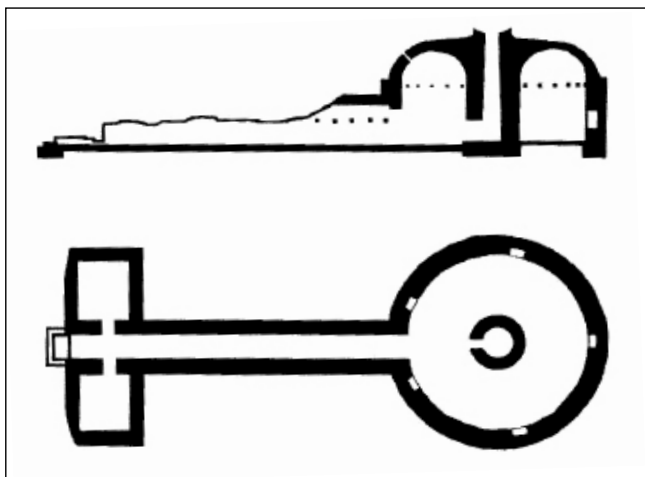

Обр. 79. План на късноантичния мавзолей до Анхиало (по М. Иванов)

## XXI. МАРКЕЛИ (КАРНОБАТ)–ПРОВИНЦИЯ ХЕМИМОНТ

Тази късноантична крепост не фигурира в епархийските списъци, но разкритата внушителна църква свидетелства за значим раннохристиянски център през V–VI в. Влиза в границите на средновековна България при хан Тервел и е основна опорна точка на българската отбрана срещу Византия през цялото Средновековие. Важен регионален християнски център през VI–XV в., за което свидетелства голямата кръстокуполна базилика и многобройните култови предмети.

### 272. *Неизвестен по име мъченик (мъченици?)*

В агиографската литература липсват сведения за мъченик от Маркели и близкия регион, но археологическите проучвания сочат друго. На най-високата точка на крепостта, под рушевините на средновековния и ранновизантийския храм, бе разкрит и проучен мартириум (обр. 80–82)<sup>163</sup>. Първоначално

в скалистия терен е изсечено четириъгълно помещение 3,80x4,00 м, което е облицовано с тухли на хоросан, като на източната стена е оформена аркирана абсида с ширина 1,20 м. До помещението се стига през двойно стълбище от север и юг. Иззиданите 4 монолитни стълба предполагат, че мартириумът е бил засводен. Явно саркофагът с мощите на мъченика са били срещу абсидата пред двата източни стълба. Двойното стълбище е необходимо за поклонниците, които се спускат от север и след поклонение пред саркофага напускат помещението от юг. По-късно, навярно през VI в., над мартириума е построена трикорабна базилика, чийто план е съобразен с подземната крипта, попадаща точно под абсидата. По този начин била организирана била и възможността свещенослужителите да имат достъп до мощите. Чрез действащата южна стълба на храмовия празник и в други особени случаи те били изваждани и поставяни за поклонение пред олтара, след което отново били връщани в подземния мартириум. През средновековието, по-точно през XI в., базиликата е преустроена като кръстокуполна църква, при което подземния мартириум е изоставен. Мощите вече са съхранявани в малък едноабсиден параклис, долепен до южния кораб на новопостроената църква (обр. 80).

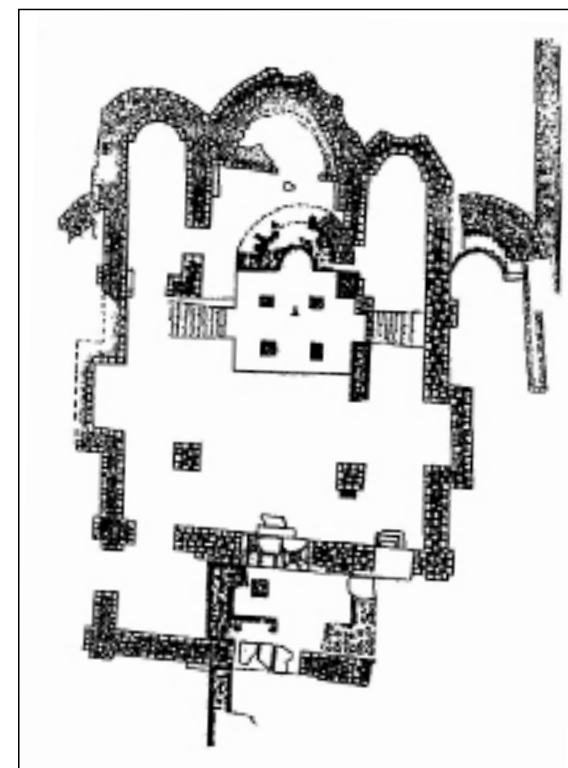

Обр. 80. Мартириумът в Карнобат и базиликата над него (по Ж. Аладжов, Ц. Дражева, Д. Момчилов и Ст. Бояджиев)

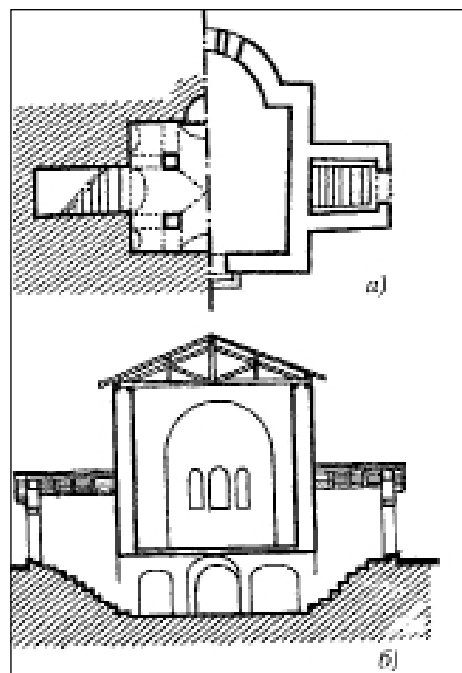

Обр. 81. Мартириумът до Карнобат  
(по Ст. Бояджиев)



Обр. 82. Мартириумът до Карнобат (фотографии Ж. Аладжов и Д. Момчилов)

## XXII. ВОДЕН (ДО ГР. ЯМБОЛ) – ПРОВИНЦИЯ ХЕМИМОНТ

На този етап не можем да идентифицираме и този мъченик, чиито мощи са били положени в мартириума до Воден.

### 273. Неизвестен по име мъченик (мъченици?)

Мартириумът на този светец (светци) е известен още от края на XIX в., когато в него са открити кости от два скелета. Тогава е описан от

К. Шкорпил. Гробницата е разположена в естествена пещера, до която водят 37 стъпала (обр. 83–85).<sup>163</sup> Стълбището води до три площадки, разположени една над друга. На едната площадка, над дъното на пещерата, е оформена гробна камера с дължина 1,90 м, ширина 0,60 м и дълбочина 0,95 м. Затворена е с плоча, за което съдим от запазените жлеbove. Над нея с тухли е иззидана аркирана ниша аркосолий – архитектурна форма, позната от гробовете на мъчениците в Рим и други големи раннохристиянски центрове. Тук е оформена и втора ниша (1,33x1,07x0,70 м), която също е засводена като аркосолий. На долната площадка по

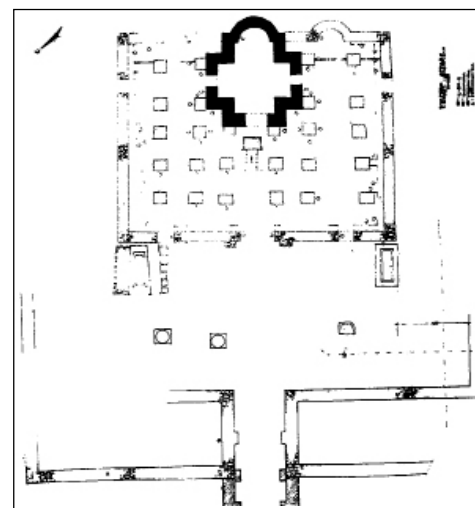

Обр. 83. План на мартириума до Воден и базиликата над него от IV–VI в. (по Н. Танчева и Ст. Бояджиев)

стъпалата се достига до малък олтар (0,70x0,70 м), иззидан от тухли и предназначен за възлияния. По стените на пещерата са запазени следи от измазване. Точно над пещерата от камъни, бигор и хоросан е построена малка квадратна кръстовидна църква със страна 2,70 м с четири ниши (2,70x1,5 м). Източната ниша завършва с абсида с диаметър 2,20 м. Пред входа от запад стои голяма мраморна плоча, която някои идентифици-

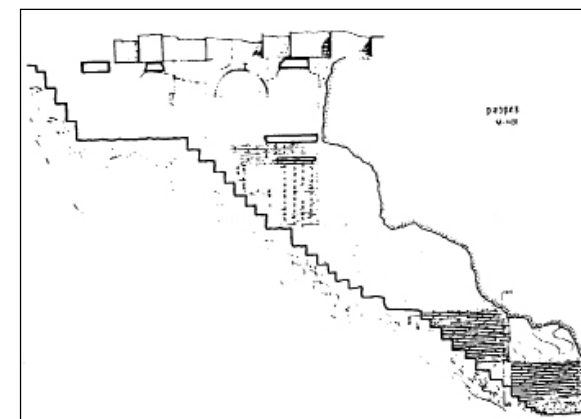

Обр. 84. Вертикален разрез на мартириума с пещерата крипта под него (по Н. Танчева)

рат с mensa sacra. През V в. този параклис над пещерата мартириум е вграден в голяма седемкорабна базилика (15,50x17,50 м). Била е стенописана, като запазените фрагменти по цокъла свидетелстват за т. нар. илюзионен стил, възпроизвеждащ мраморна облицовка.



Обр. 85. Пещерата крита с аркосолий

### XXIII. АДРИАНОПОЛ (ОДРИН) – ПРОВИНЦИЯ ХЕМИМОНТ

Големият античен град, столица на провинция Хемимонт, се утвърждава като водеща епископска и митрополитска катедра още през IV в. и почти без прекъсване е такава до XV в. На няколко пъти при управлението на хан Крум, цар Симеон, цар Калоян и цар Иван Асен II Адрианопол е в границите на България. През Късното Средновековие, Възраждането и до края на XIX в. в региона на Одрин е съществувала плътна мрежа от български села. Много българи обитават града до началото на XX в.

#### 274–276. Св. Север, св. Доротей и св. Филип

Йероним свързва мъченическата смърт на св. Север и св. Доротей с Адрианопол. Тази връзка се прави и в „Сирийски църковен календар“, като кончината им е отнесена на 23 октомври.<sup>164</sup> Според този източник Север е свещеник, което предполага връзка с един свещеник с аналогично име Север,

фигуриращ в житието на св. Филип от Хераклея. Той също е умъртвен в Адрианопол<sup>163</sup>. В случая е възможна интерполация и не е изключено да става въпрос за св. Север от Филипопол, посечен във Виза.

#### 277–318. Св. Амон, св. Айтала и още св. 40 монахини – мъченици от Адрианопол

Според две кратки жития<sup>166</sup>, „Синаксар на Константинополската патриаршия“<sup>167</sup> и „Менология“ на Василий II<sup>168</sup> по времето на император Лициний (308–324) на 1 септември се чества тази внушителна група мъченици. Те живеели в манастир в Адрианопол и били наставлявани от учителя Амон. Заради вярата си в Христа били арестувани от управителя на града Бауд, който ги измъчвал, защото отказали да принасят жертви на езическите богове. Дори ги транспортират до град Берое (Стара Загора) да се поклонят на идолите в някакъв храм. Християнският бог обаче наказал езическия жрец, като го издигнал да виси безпомощно във въздуха и той накрая издъхнал, падайки на земята. Върнати били в Адрианопол, където последвали жестоки изтезания на свещеника Амон чрез разкъсване на кожата със стъргалки, поставяне на нажежен шлем и др. Като не успели да сломят волята на Амон и неговите последователки, палачите им ги депортирали от Берое в Хераклия Тракийска, където ги екзекутирали.

### XXIV. ДРИЗИПАРА (КАРИЩИРАН ДО ОДРИН) – ПРОВИНЦИЯ ХЕМИМОНТ

**319. Св. Александър.** Според житието (гръцки ръкопис в Парижката национална библиотека под № 1534) и резюметата му в църковните календари и мартиролози св. Александър загива от мъченическа смърт в Дризипара, град в околностите на Адрианопол в Одринска Тракия<sup>169</sup>. В повечето източници паметта му се отбелязва на 13 май, но някъде смъртта му е фиксирана на 25 февруари (обр. 86). Има предположения, че е роден в гр. Пуцоли в Кампания (недалеч от Неапол), но служи и прави воинска кариера в Рим. Според най-ранното запазено гръцки житие Александър отказва на своя началник Тибериан да участва заедно с другите войници в освещаване на новопостроения от император Максимиан (308–314) храм на Юпитер. Разгневен от поведението му, императорът го изправя пред съда, но там Александър показва непоколебима вяра в Христос и осмива езическите богове. Възмутен, императорът го предава на трибуна Тивериан, който го подлага на жестоки изтезания. Същевременно Тибериан се отправя към Тракия да провежда императорската политика срещу християните и води със себе си за назиждане войника Александър. Любопитен е маршрутът му през българските земи и най-вече пребиваването в Сердика, Филипопол, Берое и Адрианопол.



Обр. 86. Мъченията на св. Александър според миниатюра в „Менология“ на Василий II (1000 г.)

И в четирите града се повтаря сходна история. „Градът узна за това (пристигането на Тибериан и Александър) и първенците излязоха с голяма свита да посрещнат Тибериан. Също и христианиците, колкото имаше, като чуха, че началникът води със себе си някакъв мъченик.“ Това е косвено свидетелство, че в края на III – началото на IV в. тук вече са формирани раннохристиянски общини. В житието се разказва, че Александър бил последван от родната му майка Пимения, разбрала чрез божествено видение за нещастната съдба на сина си. Тя дори го посещава в затвора, където го ободрява. Според „Синаксар на Константинополската патриаршия“ и „Менология“ на Василий II Александър бил измъчван първоначално в Картаген, а след това в Марцианопол, в провинция Втора Мизия, където бил изтезаван с факли<sup>170</sup>. В „Менология“ е направена връзка между св. Александър и Берое (посещенията във Филипопол и Сердика тук са пропуснати), където направил чудеса и това е отбелязано като празник, честван на 28 май. С молитва издействал да бликне хубава вода и накарал езичниците да повярват в Христа.<sup>171</sup> В Тракия мъченията стават още по-жестоки, но Александър не се поддава на увещанията на Тибериан да се отрече от Христа. Поради това е обезглавен в град Дризипара, недалеч от Адрианопол. Тялото на мъченика било хвърлено в близката река, след което било поругано от птици, зверове и четири псета. Майка му Пимения обаче го открила и погребала достойно. Явно по-късно над гроба е издигнат мартириален храм и това се потвърждава несъмнено от византийския историк Теофилакт Симоката.<sup>172</sup> По повод нашествието на аварите през 589 г. в Тракия той съобщава, че успели да превземат и опустошат Дризипатра, при което „унищожили с всепоглъщащия огън храма на славния мъченик Александър. Те намерили гроба на мъченика, обкован със сребро, ограбили го нечестиво, подиграли се и изхвърлили мощите му, които лежали в гроба.“ Следва божие наказание за стореното от варварите. Сред тях избухнала чума, която не пощадила дори седемте деца на хагана, който по този начин „...заплатил със заслужено наказание, загдето поругал мъченика Александър.“ Явно

мъченикът се ползва с голяма популярност сред христианиците в Източна Тракия столетия след кончината си. Отново по повод аварските нашествия Теофилакт Симоката свидетелства, че в края на VI в. храм, посветен на св. Александър, имало и в Анхиало, но бил опожарен по заповед на хагана.<sup>173</sup>

## XXV. ЛИХНИД (ОХРИД) – ПРОВИНЦИЯ ЕПИР

Античният Лихнид получава епископска катедра през IV в., която съхранява до VII в., когато е разрушен от варварите (обр. 87). Влиза в границите на Първото българско царство при хан Пресиан (886–852), след което се възстановява. Вероятно при пребиваването на Климент Охридски и Наум Преславски е основан български епископски престол по заповед на княз Борис I Михаил, който се запазва през X в. В самия край на X в. Охрид става патриаршеска столица на Самуилова България с установяването в града на патриарх Филип. В началото на XI в. император Василий II превръща града в религиозна столица на тема (военно-административна област) България, обхващаща западните български земи. Така се ражда Охридската архиепископия, съхранена до средата на XVIII в. Днес Охрид е архиепископски престол на Македонската православна църква.

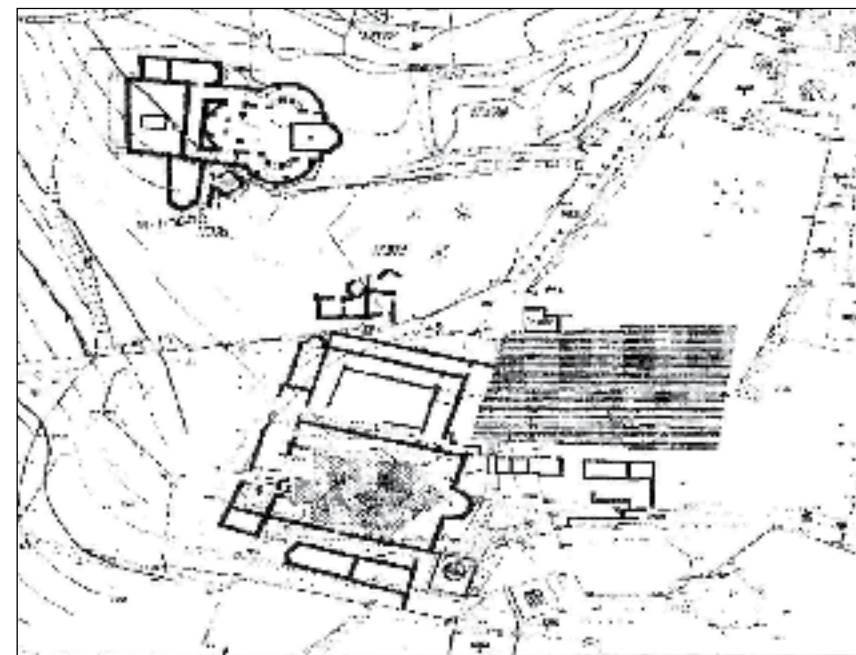

Обр. 87. Раннохристиянски култов комплекс в Охрид, м. „Плаошник“, под и около църквата „Св. Климент“ (по Д. Коцо)

### 320. Св. Еразъм

Според житието той произхожда от източните провинции и пребивава в Антиохия, където получава солидно образование. Животът му, съчетан с активна мисионерска дейност, преминава в големия античен град Лихнид. Преданието твърди, че само в един ден покръстил 20 000 мъже и жени в Охридското езеро. Имал божествената благодат да лекува и изцелява. Твърди се, че възкресил сина на някой си мъдрец Анастаси, който веднага приел християнството. За тази си дейност при управлението на императорите Диоклициан и Максимиян (284–305, 285–310) Еразъм е арестуван и изтезаван от местния управител. Накрая бил хвърлен от крепостните стени и предал Богу дух на 2 юни. На мястото, където издъхнал, на височина до Охридското езеро, бил издигнат храм. Според друга версия на житието св. Еразъм той се спасил след чудодейна намеса, а по-късно проповядвал в Италия. Пещерата, в която някога живял мъченикът, съществува и днес. Св. Еразъм е включен в списъка на българските светци още от Паисий Хилендарски (1762 г.). Според късни източници той бил епископ на раннохристиянската община в Лихнид. Безспорен мартириум в Охрид, свързан със св. Еразъм, не е документиран, но внушителната тетраконха в м. „Плаошник“ северно от средновековната църква на св. Климент навежда подобни предположения<sup>174</sup>. Още повече, като се знае, че през IV–V в. тетраконхата е сред емблематичните архитектурни модели на мартириумите (обр. 88).<sup>175</sup>



Обр. 88. Олтарната част на тетраконхата в Охрид и мозаечни пана от V–VI в.



Обр. 88. Олтарната част на тетраконхата в Охрид и мозаечни пана от V–VI в.

**321. Св. Зосим.**

Той е светителствал на Лихнидската катедра през първата половина на IV в. и присъствал на Сердикийския събор<sup>176</sup>.

**322. Св. Антоний.**

Късен мартиролог свързва мъченическата смърт на Св. Антоний с Охрид, като това събитие се отнася към управлението на император Валентиниан III.

## XXVI. ТИВЕРИОПОЛ (СТРУМИЦА) – ПРОВИНЦИЯ ВТОРА МАКЕДОНИЯ

Някои изследователи идентифицират Тивериопол като Струмица, като обръщат внимание, че градския епископ Тимотей е сред участниците на събора в Сердика през 343 г. Според други обаче Тивериопол е малоазийски град (Витиня), а локализирането му в Македония се дължи на легенда, създадена или редактирана от Теофилакт Охридски по повод мъченическата история на 15-те тивериополски мъченици. В последно време се приема идеята на гръцкия автор А. Ангелопулос, че мощите на 15-те мъченици действително са намерени в района на Струмица и по-точно, на един хълм, познат като хълма на Тиберий. Този топоним доскоро е съществувал за градището на Струмица и от там е дошло наименованието тивериополски мъченици.

**323–337. Св. Петнадесет тивериополски (Струмишки) мъченици**

Тяхната мъченическа история и съдбата на мощите им са описани подробно от Охридския архиепископ Теофилакт през XII в.<sup>177</sup> Авторът започва с драмата на двама малоазийски християни от Никея, Тимотей и Комасий. При гоненията срещу християните, подети от администрацията на император Юлиан Отстъпник (361–362), те емигрирали в Солун заедно с епископа Теодор, участник в Никейския събор през 325 г. Когато преследванията засегнали и Солун, тримата се преместили в Тивериопол (Струмица), където Тимотей станал епископ, а останалите – свещеници. Занимавали се с активна проповедническа и мисионерска дейност сред езичниците в региона. Намерили и много последователи като Петър, Йоан, Сергей и Никифор, ръкоположени за презвитери, Василий и Тома, станали дякони, Йеротей, Данаил, Харитон, Сократ (последният бил много заможен, притежавал и военни способности), а Комасий и Евсевий станали монаси. Дейността и постиженията им хвърлили в смут император Юлиан. Затова той пратил в Тивериопол двама държавни чиновници от Солун, Валент и Филип, които трябвало да разследват и накажат светите мъже. Последвал процес, на който 15-те християни били осъдени и екзекутирани в Тивериопол. Според Теофилакт делото им спомогнало да се разпространи Христовото учение и

„малко преди мъченическата им смърт в Тивериопол и в околните страни нямало вече нито един езичник“. След екзекуцията им през 362 г. местните християни ги погребват в каменни саркофази, на които са изписани имената им. При нашествията на аварите античният Тивериопол е разрушен, а гробовете на мъчениците – забравени.

След покръстването на България през 864 г. по нареждане на св. княз Борис I-Михаил комитът Таридин, който управлява тези земи, предприема издирване на светите мощи. Те трябвало да бъдат положени в строящия се съборен храм на р. Брегалница. След своеобразни „археологически разкопки“ мощите са открити, но местните хора възроптават против преместването им. Таридин намира компромис – на Брегалница са отнесени мощите на Тимотей, Комасий и Евсевий, а другите остават в Струмица. При цар Симеон Велики (893–927) в новия храм са пренесени мощите и на останалите мъченици. Както разказва Теофилакт Охридски, за тях е съчинена прослава на старобългарски език, а свещениците, които я изпълняват, са ученици на св. Климент Охридски. Когато храмът престава да съществува, може би във времето на османското завоевание, мощите отново остават скрити в земята. Единствено ръката на мъченика Петър се е пазела в Струмица, но по време на Балканските войни през 1913 г. и тя е отнесена в гр. Кукуш (дн. Килкис, Гърция). Паметта на тивериополските мъченици се отбелязва на 28 ноември.

## XXVII. БЕРИЯ – ВЕРЕЯ. ПРОВИНЦИЯ МАКЕДОНИЯ

Големият античен център с древна история е един от най-рано християнизирани градове на Балканите и в Европа. Несъмнена заслуга за това имат апостол Павел и неговият помощник и последовател апостол Карп. Според епархийските списъци и документи Верея получава епископска катедра още в началото на IV в. (епископ Савелий участва в Първия вселенски събор в Никея), която с известни прекъсвания запазва през цялото Средновековие. Тук се налага уточнението, че трябва да се прави разлика в статута на епископите от апостолско време, каквито примерно са апостоците Карп, Ерм, Андроник, Амплий и др. През I–III в. всяка църковна община на всяко селище се оглавява от епископ, който е пръв сред равни и който има семейство. След началото на IV в. епископите са натоварени с административни задължения и определени църковни диоцези, т.е. получават голяма власт и висока легитимност.

Верея влиза в границите на средновековна България, след като е завладяна от цар Самуил през 985–986 г., а епископският престол преминава под върховенството на българския патриарх в Охрид. Многозначителен е фактът, че над синтрона в катедралната църква „Св. Ахил“ в Самуиловата резиденция в малкото Преспанско езеро е изписана и епископия Верея. При цар Калоян

градът отново попада в границите на България, а епископия Верея е в диоцеза на Търновския патриарх.

### 338. Св. ап. Карп

Вече посочихме необоснованите подозрения на някои автори, свързващи дейността му и епископската му катедра с Одесос или Берое (обр. 89). Църквата причислява св. Карп към 70-те апостоли. Той е ученик и последовател на св. ап. Павел, който го споменава във второто си послание до своя ученик Тимотей: „*Когато дойдеш, донеси фелона, който оставих в Трояда, при Карпа, и книгите, особено кожените*“ (2 Тим. 4:13). Също така от контекста на епистолярното наследство на ап. Павел се разбира, че Карп е натоварван от Павел да отнася посланията му в различни провинции на Империята и най-вече на Балканите. Затова не е учудващо, че освен с Верея името му се свързва и с други антични градове, сред които Одесос и Берое. С по-голяма стойност са твърденията на св. Дионисий Ареопагит, че като мисионер ап. Карп посетил и известно време живял на о. Крит. Там той посрещнал в дома си св. Дионисий, който свидетелства, че този апостолски мъж св. ап. Карп, бил „*човек с необикновено дълбок ум, кротост и незлобивост, че във видение му се явил Сам Господ Иисус със Своите ангели и че никога не извършвал света литургия, без да получи предварително небесно видение.*“ Според древното му житие свети ап. Карп изтърпява много страдания за Христовото име. Убит е от враждебно настроени срещу християнската вяра евреи в гр. Верея на 26 май.



Обр. 89. Св. ап. Карп, средновековна икона

### XXVIII. ЕДЕСА (ВОДЕН) – ПРОВИНЦИЯ МАКЕДОНИЯ

Големият античен град е епископска резиденция през Късната античност и Средновековието, в диоцеза на митрополита на Солун. През X в. обаче градът липсва в епархийските списъци, поради което някои историци предполагат, че влиза в границите на България при цар Симеон Велики. Фактът, че според Втората грамота на император Василий II след 971 г. Воден (или Видин?) е за кратко резиденция на българския патриарх, е показателен. Градът продължава да бъде български епископски престол и при цар Самуил, защото името му е изписано над синтрона на катедралната базилика „Св. Ахил“ в Преспанското езеро.

### 339–342. Св. Васа Солунска и синовета ѝ Теогний, Агапий и Пист

Според църковни календари тази раннохристиянска мъченица пострадала по време на римския император Максимиан (286–308). В преданието се разказва как императорът принудил съпруга ѝ, който бил езически жрец, сам да осъди жена си на смърт. Пред очите ѝ били убити собствените ѝ деца Теогний, Агапий и Пист, а тя била жестоко измъчвана и посечена. Св. Васа е свързвана най-често с гр. Воден (Едеса в днешна Гърция). Тя е изобразена в охридската църква „Св. София“ и е възприета като българска светица вероятно през XIX в. Нейни изображения има в редица църкви в Македония, Кюстендилско, както и в Троянския и Преображенския манастир. Паметта на св. Васа „от Солунската страна“ (с многочисленото ѝ българско население) се отбелязва на 21 август.

### XXXIX. ЛАРИСА – ПРОВИНЦИЯ ВТОРА ТЕСАЛИЯ

Античният град получава епископска катедра още в началото на IV в.. След това се утвърждава като митрополитска катедра на епархия с 10 викарни епископа, която се съхранява през цялото Средновековие. В района има компактни групи славяни, които имат автономия до IX в. Градът е в границите на българското царство в началото на XI в. при цар Самуил.

### 343. Св. Ахил

Той е роден в малоазийската провинция Кападокия и получил добро образование по богословие и философия (обр. 90).<sup>178</sup> Още като млад посетил Ерусалим и Рим, и успоредно с това се отдал на мисионерска дейност. Съсредоточил усилията си в Гърция и по-специално в Тесалия, където бил избран за епископ на централния град Лариса. Според запазеното житие св. Ахил бил придружаван от Икумений и Ригиний, които били

ръкоположени за епископи на Трика, днешна Трикала. Св. Ахил е сред участниците в Първия вселенски събор в Никея през 325 г. По време на съборните заседания св. Ахил се представя като изключително ерудиран и начетен духовник, водещ критик срещу арианската ерес. Като епископ на Лариса провежда разгърната мисионерска дейност и строи храмове.



Обр. 90. Св. Ахил Лариски, средновековна икона

на светеца (обр. 91).<sup>179</sup> Саркофагът с мощите е покрит с каменен капак, върху който има великолепен релеф, представящ Честния кръст, фланкиран с камила и райска птица (обр. 92, 93). Според житиеписеца и тук мощите на светеца творят много чудеса. Част от тях били оставени великодушно от цар Самуил в катедралния храм на Лариса и съхранявани до XVI в. в малка урна. За това свидетелства похвалното слово на светеца, съставено през XIV в. от митрополита на Лариса Антоний. Култът към св. Ахил набира голяма популярност в Македония и той се превръща в национален светец на славяните. Ликът му е запечатан в църквата „Св. Архангели“ в Костур, в католикона на Метеора, в „Св. Георги“ във Василико, „Св. Георги“ в Сървия и много други храмове в Епир, Тесалия и Македония. Неговото име носи издигнатият през XIII в. в областта Ариле голям манастир, като паметта му се чества на 15 май.

През 331 г. свиква поместен събор в Лариса, в който участват 24 тесалийски епископи. Прочува се още като лечител и чудотворец. Умира блажено в Лариса през 331 г., като светите му мощи са положени в катедралния храм, издигнат на градския акропол и запазен до XVI в. Подобно на мощите на св. Димитър в Солун, и мощите на св. Ахил в Лариса имат благодатта на бликащо миро, с което се обясняват чудотворните му възможности. Когато цар Самуил превзема Лариса през 985–986 г., мощите на св. Ахил са пренесени в резиденцията му на остров „Свети Ахил“ в малкото Преспанско езеро, днес на гръцка територия. Те били положени в каменен саркофаг в северната ниша на диаконикона (т.е. северно от олтара и епископския-патриаршески синтрон) в катедралния храм, издигнат в чест



Обр. 91. Катедралната базилика „Св. Ахил“ в Преспа от края на X – началото на XI в.

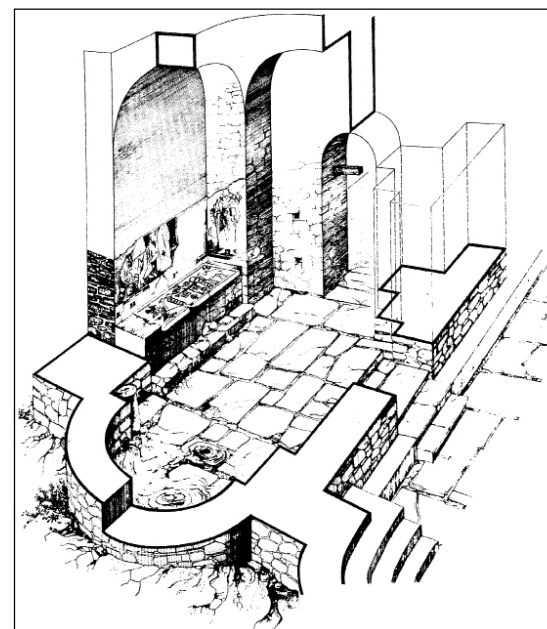

Обр. 92. План на диаконикона със саркофага, в който са положени мощите на св. Ахил (по Н. Муцопулос).



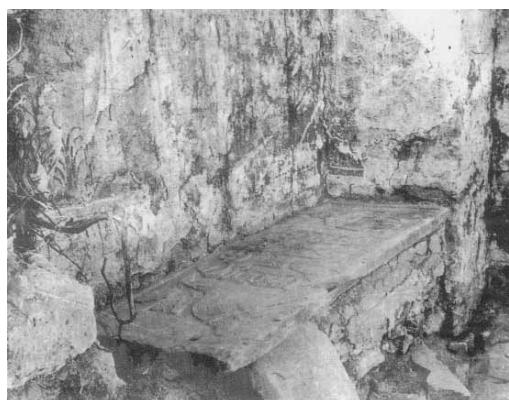
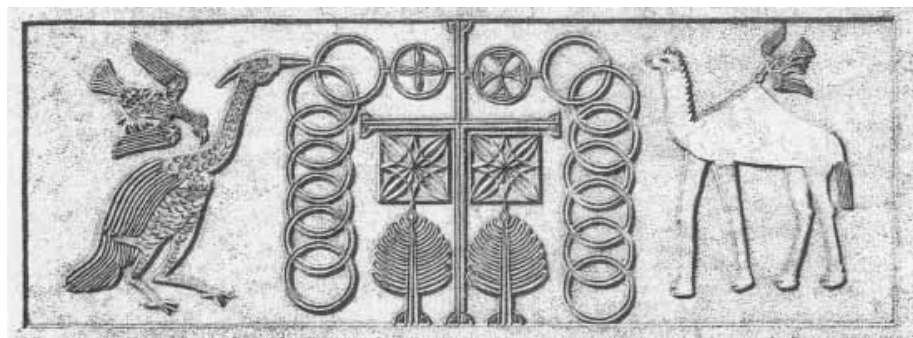

Обр. 93. Саркофагът, в който са положени мощите на св. Ахил, и капакът с релефна композиция

## XL. ТРИКАЛА – ПРОВИНЦИЯ ВТОРА ТЕСАЛИЯ

Античният град получава епископска катедра още в началото на IV в. Епископите на Трикала са викарийни на митрополита на Лариса. Градът е в границите на българското царство в началото на XI в. при цар Самуил.

### 344. Св. Икумений

Според едно похвално слово на Антоний митрополит на Лариса през XIV в. Икумений бил племенник на Св. Ахил и самият той го ръкоположил за епископ на Трикала. Твърди се, че заедно със св. Ахил участвал в Първия вселенски събор в Никея през 325 г. По-късно обаче се налага версията, че Икумений бил епископ на Трикала през X в. и се подвизавал като отшелник в местността Катафиди–Змейово, на 8 км от града<sup>180</sup>. Светите мощи на Икумений заедно с тези на св. Ахил били отнесени през 985–986 г. от цар Самуил и поставени в катедралния храм на о. Св. Ахил в малкото Преспанско езеро. Част от мощите великодушно били оставени в катедралната църква в Трикала.

## XLI. СКОПЕЛОС– ПРОВИНЦИЯ ВТОРА ТЕСАЛИЯ

Градът получава епископска катедра още в началото на IV в., като прелатите му участват в първите вселенски събори. Те са викарийни епископи на митрополита на Лариса. Градът е в границите на българското царство в началото на XI в. при цар Самуил.

### 345. Св. Ригиний

Той бил третият светец от Тесалия, чиито мощи заедно с тези на св. Ахил и на св. Икумений били отнесени през 985–986 от цар Самуил и поставени в катедралния храм на о. Св. Ахил в малкото Преспанско езеро<sup>181</sup>. Според житието му бил родом от Ливадия и живял в началото на IV в. Още като младеж имал влечение към аскетичния начин на живот. Твърди се също, че бил племенник на св. Ахил, който го ръкоположил за епископ на Скопелос. Подобно на св. Икумений придружавал св. Ахил на Първия вселенски събор в Никея през 325 г. Участвал и в събора в Сердика през 347 г., където се изявил като неумолим противник на ересите. След събора се оттеглил в стар манастир в околностите на Скопелос, който по-късно носел неговото име. Мъченическата му смърт настъпва през 362 г. при гоненията, развихрили се при краткото управление на император Юлиан Отстъпник. Мощите на св. Ригиний били съхранявани в едноименния манастир, където се подвизавал в последните години на земното си битие. Част от тях били отнесени на о. Св. Ахил от цар Самуил, но част от тях били оставени в манастирския храм. Преди две столетия обаче пирати ги плячкосали и отнесли на о. Кипър, където се съхраняват до ден днешен.

\* \* \*

Източниците, до които имаме достъп, свидетелстват за най-малко 345 светци в българското духовно пространство, просияли в героичните за ранното християнство векове (I – средата на IV в.). Трудно е обаче да преценим доколко житийната литература и църковните мъченически календари са успели да обхванат всички събития от мъченическите истории на една толкова обширна територия в продължение на цели 4 столетия. Особено пък, когато става дума за повсеместни и масови преследвания, като тези при император Диоклециан през 303–304 г., при Максимин Даза през 307 г. и при Лициний през 324 г. Най-после въпросните писмени извори са съставени по правило десетилетия и дори столетия след събитията, а достигналите до нас документи почти винаги са още по-късни преписи и компилации. Това обективно предполага грешки и неточности, което увеличава възможността за пропуски. Вече обърнахме внимание на безспорно проучени мартириуми в Берое – Стара Загора и Берое в Северна Добруджа, Сердика (София),

Найсус (Ниш), Пловдив (кв. Коматево), Карнобат и Воден (Ямболско). Там археолозите несъмнено са документирали мъченически гробове от IV в., но погребаните в тях светци засега не са регистрирани в познатите ни писмени източници. Тези реалности трябва да се отчитат и най-малкото да сме в очакване за разкриване на нови, неизвестни до момента мъченически истории в българските земи от II–V в. Тук оставям настрана и биографиите на такива знакови фигури на християнската история и цивилизация като св. Константин Велики и св. Йоан Касиан, за които се предполага, че са родени в този регион. С по-голяма сигурност може да се приеме, че Константин Велики, императорът равноапостол, наложил християнството като религия на Римската империя през 313 г., е роден в Найсус (Ниш).<sup>182</sup> Същевременно според някои учени първостроителят на манахския институт на запад Йоан Касиан е роден към края на IV в. и израснал в Добруджа – римската провинция малка Скития<sup>183</sup>. Разбира се, техният жизнен път продължава на Запад, където са и канонизирани, но изходното начало е тук.

Забележително е, че пролятата мъченическа кръв в българските земи не остава напразна. След варварското безредие и езическата доминация между VII–IX в. в обширните земи на Първото българско царство между Дунав и Бяло море – Странджа и между Черно море и р. Сава – Адриатика отново настава просветление. Първите ханове на Дунавска България от харизматичния род Дуло, следвайки примера на своя светъл предшественик хан Кубрат, приемат християнството<sup>184</sup>.

Знакови в тази насока са словата на средновековния хронист Йоан Никиуски, който пише: „И след като бил покръстен с животворното кръщение, той хан Кубрат надвил всички варвари и езичници“ (обр. 94, 95). Има основания да се предполага, че синовете на Кубрат, първостроителя на Дунавска България, хан Аспарух и братята му Кубер (образувал парадържавна структура в Македония, недалеч от Солун) и Алцек (подвизавал се като ромейски дукс в региона на Равена – северна Италия) са били покръстени от баща си. Най-после има безспорни доказателства, че синът на хан Аспарух – Тервел, хан на България и кесар (цезар) на Ромейската империя, се изявява като християнин. Безспорни реалности са кесарската му инвестиция с кесарски инсигнии в Константинопол, брака му с ромейска принцеса – допустими единствено за хрис-

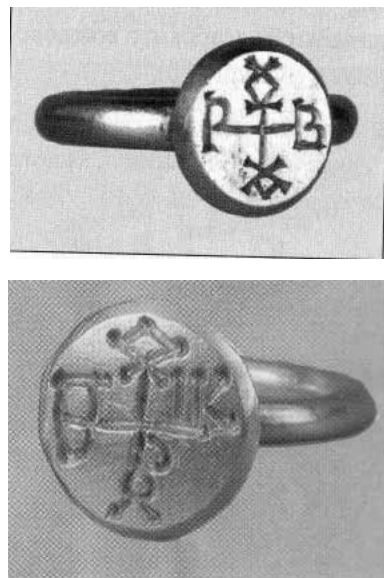

Обр. 94. Пръстени с кръстовидни монограми, включващи имета на патриархия Кубрат от погребението в Малая Перецетина



Обр. 95. Златен дискос от VI в. в гроба на хан Кубрат до М. Перецетина от средата на VII в.

тиянин. А върху печата му около кръстовиден монограм е изписано: „Богородице, помагай на кесаря Тервел“ (обр. 96), което е още по-показателно<sup>185</sup>. Показателен е и фактът, че първата резиденция на Дунавска България при хан Аспарух и хан Тервел е укреплението до Никулицел – т.е. на хълма над самия мартириум на св. Зотик, св. Атал, св. Камасий и св. Филип, просияли на това място в края на IV в. За съжаление това, така да го наречем протохристиянство, се разпростира в тесния кръг на владетелското семейство и навярно част от висшата аристокрация на прабългарите и не обхваща широки слоеве от българ-

ския народ. Затова и кончината му е предопределена с падането от трона на държавотворческата фамилия Дуло. И все пак семената, посети от първите наши владетели, подсилвани от напоената и просветлена с раннохристиянска кръв българска земя, не остават безпотомствени. Логичният и безвъзвратен триумф идва през 864 г., когато светлият княз св. Борис I Михаил налага християнството в земята, обитавана от българите (обр. 97).



Обр. 96. Печати на хан Тервел с кръстовидни монограми от началото на VIII в.

Раннохристиянското наследство, а съответно и мъченическите паметници възкръсват за нов живот. Показателно е, че св. Методий е назначен от папа Адриан II като Великоморавски архиепископ на Панонския епископски трон, на престола на св. Андроник, че св. Борис I Михаил с археологическа страст търси мощите на просиялите през IV в. Тивериополски мъченици, че основите на българския патриаршески престол да положени

в Дуросторум-Дръстър върху лобното място на св. Емилиан Доростолски (обр. 13). че раннохристиянските храмове в София, Несебър, Перущица стават български катедри и че цар Самуил изгражда катедралния патриаршески храм върху мощите на раннохристиянския светец от IV в. св. Ахил Лариски. Това са своеобразни знаци, истински доказателства за животворящата кръв на мъчениците и непреходността на делото им в земите обитавани от българите.



Обр. 97. Княз св. Борис I Михаил според миниатюра от XII в. в „Учителното евангелие“ на Константин Преславски

## БЕЛЕЖКИ

<sup>1</sup> Eusebius. Historia ecclesiastica. III, 1, 1 (Minge, PGr, XII, col. 92).

<sup>2</sup> Epiphanius monachi. Edita aq̄ue inedita. Lipsiae, 1856, p. 56; H. Delehaye. Sanaxarium ecclesia Constantinopolitanae. Bruxellis, 1902, pp. 265–266; M. le Quien. Cristianus in quatuor patriarchatus digestus, quo exhibentur ecclesiae, patriarchae, cactercritque praesules totius Orientis, I. Parisiis, 1740, I. col. 1094–1095; J. Zeiller. Les origines chrétiennes dans les provinces danubiennes de l'Empire romain. Paris, 1918, pp. 28–30, 165–166; Ив. Снегаров. Кратка история на съвременните православни църкви, I. София, 1944, 361–362; F. Dvornik. The Ideal of Apostolity in Buzantium and the Legend of the Apostle Andrew. Cambridge, 1958, pp. 198–200; R. Pillinger. Frühchristliche Denkmäler in Bulgarien. In: Mitteilungen des bulgarischen Forschungsinstitutes in Österreich, 2, VI, 1984, S. 11; Em. Popescu. Le christianisme en roumane jusqu'au VII<sup>e</sup> siècle à la lumière de nouvelles recherches. In: Christianites Daco-roman. Bucurest, 1994, pp. 75–76; K. Pski. Pirwsza misja chrześcijańska nad dolnym Dunajem. – Studia Moesiaca, Poznan, 1994, s. 79–84; N. Morlova. Sfântul apostol Andrei, părintele creștianismului românesc. – In: Izvoarele creștianismului românesc. Constanța, 2003, pp. 11–28.

<sup>3</sup> Menologium Graecorum Basilii Porphyrogeniti. (PG, 117) 1725, t. II, p. 124.

<sup>4</sup> H. Delehaye, H. Quintin. Martirologium Hieronymianum. Bruxellis, 1931.

<sup>5</sup> Breviarium Siriaticum. – Acta Sanctorum, Bruxellis, 1894.

<sup>6</sup> Chronicon Pascale. Ed. L. Dindorfius. Corpus Scriptorum Historiae Byzantinae, I, Bonnae, 1832.

<sup>7</sup> H. Delehaye. Sanaxarium ecclesia Constantinopolitanae. Bruxellis, 1902.

<sup>8</sup> Menologium Graecorum Basilii Porphyrogeniti. (PG, 117).

<sup>9</sup> Nichifor Calis. Historia Ecclesiastica, X, 9 (PL. CXLVI).

<sup>10</sup> E. Stein. Histoire du Bas-Empire. T. 1. De l'Etat romain à l'Etat byzantin (284–476). Paris, 1959, pp. 80–81; A. H. M. Jones. The later Roman Empire 284–602. Oxford, 1964, pp. 71–82; M. Поснов. История на християнската църква. I. С., 1993, с. 135–137.

<sup>11</sup> Г. Атанасов. Християнският Дуросторум-Дръстър. Доростолската епархия през Късната античност и Средновековието. История, археология, култура, изкуство. Варна—Велико Търново, 2007 11–20.

<sup>12</sup> D. Pipidi. La fin du paganisme en Scythie Mineure. – In: Scytica Minora. Bucurest, 1975, pp. 181–197; M. Тачева-Хитова. История на източните култове в Долна Мизия и Тракия (V в. пр.н.е. – IV в. от н.е.). С., 1982, с. 345 сл.

<sup>13</sup> Наскоро в Силистра, античния Дуросторум, бе открит надпис на гръцки език, в който се споменава за синагога в града.

<sup>14</sup> В. Велков. Градът в Тракия и Дакия през Късната античност (IV–VI в.). С., 1959, с. 236 сл.; История на Добруджа, I. София, 1984, с. 145, 150–151; А. Минчев. Ранното християнство в Одесос и околностите му. – ИИМВ (Известия на народния музей – Варна), 22, 1986, с. 31; A. Sucevianu, A. Barnea. La Dobroudja Romaine. Bucurest, 1991, pp. 243–245; За сирийски раннохристиянски влияния върху архитектурата в Добруджа вж: R. Vulpe, I. Barnea. Din istoria Dobrogei, 2. București, 1968, p. 475, fig. 34; Г. Атанасов. Ранновизантийски скални църкви и манастири в Южна Добруджа. – Археология, 3, 1991, 33–41.

<sup>15</sup> N. Iorga. Istoria Românilor. II. București, 1936, p. 34; V. Baumann. Mărturii ale persecuțiilor religioase din zona Dunării de Jos in primele secole ale erei creștine. In: Izvoarele creștianismului românesc. Costanța, 2003, pp. 101–102.

<sup>17</sup> Г. Атанасов. Християнският Дуросторум-Дръстър..., 49–53; Г. Атанасов. За късноантичния мавзолей-мартирий в Дуросторум-Силистра и доростолските мъченици св. св. Максим, Дада и Квинтилиан. – Добруджа, 20. 2002, 55–65; G. Atanasov. Zur

topographie des frühchristlichen Durostorum (Silistra) im IV–VI Jahrhundert. – *Mitteilungen zur Christlichen Archäologie*, 14, Wien, 2008, S. 27–52.

<sup>18</sup> Г. Атанасов. Християнският Дуросторум–Дръстър..., с. 15 сл.

<sup>19</sup> Р. Иванов, Г. Атанасов, П. Доневици. История на Силистра. Т. I. Античният Дуросторум. Силистра–София, 2006, с. 265 сл.

<sup>20</sup> Fr. Cumont. Les actes de saint Dasius. – *Analectica Bolondiana*, XVI, 1897, pp. 5–16; H. Delehaye. Saints de Thrace et de Mésie. – *Analectica Bolondiana*, Bruxelles, 1912, pp. 265–268; H. Delehaye. Les origines du culte des martyres, Bruxelles, 1933, pp. 248–249; H. Delehaye. Sanctus. Essai sur le culte des saints des saints l'Antiquité. Bruxelles, 1927, p. 190; E. Braniște. Martiri creștini la Dunare in timpul persecuțiilor: martirul sfintului Dasius. – *Almanahul Parohiei Ortodoxe Romane din Viena*, 15, 1976, pp. 85–95; R. Pillinger. Das Martyrium des Heiligen Dasius. Wien, 1988, S. 51–52, not. 149; В. Тълкова-Займова. Отново за свети Дазий Доростолски. – В: Образ и слово, София, 2004, 427–433; Г. Атанасов. Християнският Дуросторум–Дръстър..., 16–22.

<sup>21</sup> Fr. Cumont. Les actes..., pp. 5–16; R. Pillinger. Das martgrium..., pp. 8–11.

<sup>22</sup> Ив. Венедиков. Медното гумно на прабългарите. С., 1983, с. 112 сл.; R. Pillinger. Das martgrium... S. 35–38; Г. Атанасов. Тракийски скален култов център по река Табан, Силистренско. Свещената долина на Залмоксис. Силистра, 2006, 2–32.

<sup>23</sup> Fr. Cumont. Le tombeau de St. Dasius. – *Analectica Bolondiana*, XXVII, 1908, pp. 369–381, pp. 369–381; G. Mercati. Per la storia dell'urna di S. Dasio martire. – *Opere minori*. IV. Vat. 1936, pp. 318–319; Г. Атанасов. Християнският Дуросторум–Дръстър..., 68–72.

<sup>24</sup> Г. Атанасов. За късноантичния мавзолей–мартирий в Дуросторум–Силистра..., 55–65.

<sup>24</sup> A. Harnack. Les actes latins de Julies (BHL – Bibliographia hagiographica latina, col. 4555–4556). – *Analectica Bolondiana*, 10, 1891, pp. 50–52. Предположението на В. Бауман, че св. Юлий е убит при преследванията срещу християните при Александър Север през 228 г. не почива на убедителни аргументи. Вж: V. Baumann. Märtyrii ale ..., pp. 101–102. Тук В. Бауман споменава и за св. Приск, загинал при гоненията при Валериан около 253–259 г., като го свързва с Диногения или Дуросторум. В автентичните източници св. Приск от Дуросторум липсва. Има един Приск, загинал от мъченическа смърт на 1 октомври, но той се свързва с Томи. За него вж: B. de Ramsgate. Dix Milles Saints. Bruxelles, 1991; Г. Атанасов. Християнският Дуросторум–Дръстър..., 27–28.

<sup>25</sup> H. Delehaye, H. Quintin. Martirologium Hieronymianum. Bruxelles, 1931, p. 241; H. Delehaye. Saints de Thrace et ..., p. 269.

<sup>26</sup> Abbe Rohrbacher, Hist. De L'Eglise Cdtholique, t. V, 378 et. 360.

<sup>27</sup> Г. Атанасов. Доростолските мъченици от 304 г. – *Духовна Култура*, 5, 2004, с. 203–218; Г. Атанасов. Християнският Дуросторум–Дръстър..., с. 28.

<sup>28</sup> Г. Атанасов. Християнският Дуросторум–Дръстър..., 48–49; Г. Atanasov. Anneau d'or avec camée provenant de la tombe des martyr de Durostorum du début de IV s. – *Acta Terrae Septemcastrensis*, VI–1. Funerary Practices in Europe, before and after in the Roman Conquest (2-nd century BC – 3-rd century AD). Sibiu, 2007, pp. 9–22; Г. Atanasov. Zur topographie des frühchristlichen Durostorum..., S. 27–52.

<sup>29</sup> Г. Атанасов. Доростолските мъченици от ..., 203–218; Г. Атанасов. Християнският Дуросторум–Дръстър..., 29–30.

<sup>30</sup> Г. Атанасов. Християнският Дуросторум–Дръстър..., 23–27; Г. Атанасов. За късноантичния мавзолей–мартирий..., 55–65; Г. Atanasov. Zur topographie des frühchristlichen Durostorum ..., S. 27–52.

<sup>31</sup> Г. Атанасов. Християнският Дуросторум–Дръстър..., 49–55; Г. Атанасов. За късноантичния мавзолей–мартирий..., 55–65; Г. Atanasov. Zur topographie des frühchristlichen Durostorum ..., S. 27–52.

<sup>32</sup> Г. Атанасов. Св. Емилиан Доростолски († 362 г.) – Последният раннохристиянски мъченик в Мизия. – В: Civitas divino-humana в чест на професор Георги

Бакалов. С., 2004, с. 203–218; Г. Атанасов. Християнският Дуросторум–Дръстър..., 31–40; Г. Atanasov. Zur topographie des frühchristlichen Durostorum ..., S. 47–52.

<sup>33</sup> Fr. Halkin. Saint Emilien de Durostorum martyr sous Julian. – *Analecta Bolondiana*, 90, 1972, pp. 30–35.

<sup>34</sup> P. Boschius. Martyrium Sancti Aemiliani. – *Acta Sanctorum Julii*, IV. Romae, 1868, pp. 370–377.

<sup>35</sup> H. Delehaye, H. Quintin. Op. cit., pp. 382–383.

<sup>36</sup> П. Boyanov. Municipium Aurelium Durostorum or vicus Gavidina. – *Archaeologia Bulgarica*, XIV, 2, 2010, 53–59; Някои корекции и забележки в: Г. Атанасов. Относно мартириумите на св. Емилиан от Дуросторум (Силистра) и св. Луп от Нове (Свищов). – Сборник в чест на 80-годишнината на проф. Димитър Овчаров. С., 2011.

<sup>37</sup> По-подробно по този въпрос в: Г. Атанасов. Относно мартириумите на св. Емилиан от Дуросторум (Силистра) и св. Луп ...

<sup>38</sup> C. Chera Marginianu. Um mormant de epoca romana descoperit pe raze comunei Ostrov. – *Pontica*, XI, 1978, 137–141.

<sup>39</sup> H. Delehaye. Saints de Thrace et ..., pp. 272–273; J. Zeiller. Op. cit., p. 108–109.

<sup>40</sup> H. Delehaye. Sanaxarium ecclesia Constantinopolitanae. pp. 50–51; *Menologium Graecorum Basilii Porphyrogeniti*, col. 52.

<sup>41</sup> *Acta Sanctorum*, V, pp. 29–30.

<sup>42</sup> Le Quien, Oriens Christ, t. I, p. 1217.

<sup>43</sup> H. Delehaye. Sanaxarium ecclesia Constantinopolitanae. p. 50.

<sup>44</sup> H. Delehaye. Saints de Thrace et ..., pp. 272–273; J. Zeiller. Op. cit., pp. 108–109.

<sup>45</sup> *Bibliographia hagiographica graeca*, III. Ed. F. Halkin. Bruxelles, 1957, p. 108 (= *Acta Sanctorum*, V, pp. 31–37; J. Zeiller. Les origines chrétiennes dans les provinces danubiennes de l'Empire romain. Paris, 1918, p. 109.

<sup>46</sup> В. Велков. Агиографски данни за историята на Тракия от IV в. (Passio SS Maximi, Theodoti et Asclepiodotae). – *Известия на института по история*, 14–15, 1964, с. 381–388.

<sup>47</sup> M. Vaclanova. L'église rouge de Perouchtiza (Bulgarie). – *Byzantinsche Forschungen*, XIV, 1, 1989, pp. 637–656; Ст. Бояджиев. Архитектура, първоначално предназначение и преустройство на Червената църква при Перущица. – *Археология*, 1–2, 1998, 26–37, обр. 4.

<sup>48</sup> D. Piquet-Panayotova. Les tetraconques avec collateraux dans les Balkans. – In: *Christianisation des formes innovation. – J ahrbuch für Antike und Christenntum*, Jahrgang 33, 1990, pp. 200–201

<sup>49</sup> H. Delehaye. Sanaxarium ecclesia Constantinopolitanae., p. 50. H. Delehaye. Saints de Thrace et ..., pp. 252–254.

<sup>50</sup> Eusebius. *Historia ecclesiastica*. III, 1, 1 (=Minge, PGr – *Patrologie Gracesca*, XII, col. 92); J. Zeiller. Op. cit., pp. 28–30, 165–166; Ив. Снегаров. Кратка история..., 361–362; F. Dvornik. Op. cit., pp. 198–200; R. Pillinger. *Frühchristliche Denkmäler...*, S. 11; Em. Popescu. *Le christianisme...*, pp. 75–76; Epiphani monachi. *Edita aqtue inedita*. Lipisca, 1856, p. 56; H. Delehaye. *Sanaxarium ecclesia Constantinopolitanae*, pp. 265–266; M. le Quien. Op. cit., pp. 1094–1095; В. Велков. Градът в Тракия и Дакия през Късната античност (IV–VI в.). София, 1959, с. 220; В. Велков. Бележки към ранната история на християнството в Тракия. – *Tracia Antiqua*, 5, 1979, 157–160; K. Iliski. *Pirwsza misja...*, s. 79–84; N. Morlova. Op. cit., pp. 11–28.

<sup>51</sup> *Menologium Graecorum Basilii Porphyrogeniti*, col. 136–137.

<sup>52</sup> H. Delehaye. *Sanaxarium ecclesia Constantinopolitanae*. p. 917.

<sup>53</sup> *Teophilact De Boor*, VII, 2, 17, p. 249.

<sup>54</sup> M. Čičicova. *Novae à l'époque du Bas Empire*. – In: *Studii di Storia*, 5. Limes. Bologna, 1994, pp. 127–138; M. Čičicova. *La basilique et la nécropole paléochrétiennes extra nuros de Novae (Moesia Inferior)*. – In: *Late Roman and Early Byzantine Cites on the*

Lower Danube (IV–VI AD). Poznan, 1997, pp. 57–69; **A. Biernatcki**. Remarks on Early Christian Architectural detail Made on Proconnesian Marble and Fund in Novae (Moesia Inferior). – In: Late Roman and Early Byzantine Cities on the Lower Danube (IV–VI AD). Poznan, 1997, pp. 71–80; **A. Biernatcki**. A City of Christians: Novae in the 5<sup>th</sup> and 6<sup>th</sup> C AD. – *Archaeologia Bulgarica*, 1, 2005, pp. 53–74; **Г. Атанасов**. Относно мартириумите на св. Емилиан от Дуросторум (Силистра) и св. Луп...

<sup>55</sup> Обикновено това става в пристойки към храма: **G. Babić**. Les Chapelles annexes des églises Byzantines. Paris, 1969, pp. 67–78; **A. Grabar**. Martyrium. Recherches sur le cult de reliques et de l'art chrétien antique et Moyen âge. I. Paris, 1946, p. 354 etc.

<sup>56</sup> **Г. Σωτηρίου**. Αι παλαιοχριστιανικαί βασιλικαί της Ελλάδος. – *Αρχαιολογική Εφημερίς*, 1929, σ. 238–239.

<sup>57</sup> **I. Barnea**. Christian Art in Romania. I. Bucurest, 1979, p. 22; **M. Zachariade**, **O. Bounegru**. Despre inceputurile creștinismului la Dunărea de Jos: Martyrimul de la Halmyris. In: *Izvoarele creștinismului românesc*. Costanța, 2003, pp. 117–126; **V. Lungu**. Creștinismul în Scythia-Minor în contextul vest-pontic, Sibiu-București. 2000, pp. 69–73, fig. 6–9, 15; **I. Achim**. Les fosses d'autel en Scythie Mineure. *Esse d'analyse*. – *Ephemeris Dacoromania*, XII. 2004, pp. 277–284.

<sup>58</sup> **A. Grabar**. Op. cit., p. 48; **H. Delehaye**. Les origines du culte... pp. 47–48.

<sup>59</sup> За обичая християни и мъченици от III и началото на IV в. да се погребват в езическите некрополи вж: **R. Krautheimer**. Early Christian and Byzantine Architecture. In: *The Pelican History of Art*, 4, 1981, pp. 33–37.

<sup>60</sup> **A. Biernatcki**. A City of Christians: Novae..., pp. 57–58, 68–69, fig. 1, 3B.

<sup>61</sup> **И. Стефанов**. Правилата на православната църква. В. Търново, 1998, 307–308. За съсредоточаването на мощите в градските църкви виж **G. Dragon**. Le christianisme dans la ville byzantine. – *DOP* (Dumbarton Oaks Papers), 31, 1977, pp. 23–24.

<sup>62</sup> **T. Enchev**. The Belief in Martyrs and relicts in the Light of Church Canons. – *Acta musei varnaensis*, IV. Varna, 2006, pp. 43–48.

<sup>63</sup> **H. Delehaye**. Saints de Thrace..., p. 247.

<sup>64</sup> Пак там.

<sup>65</sup> **H. Delehaye**. Sanaxarium ecclesia Constantinopolitanae, p. 40; *Acta sanctorum*, IV, 44. Paris-Roma, 1868, pp. 55–56; **E. Popescu**. Martirii și sfintii..., p. 55.

<sup>66</sup> **H. Delehaye**, **H. Quintin**. *Martirologium Hieronymianum*., pp. 121, 507–508; **H. Delehaye**. Saints de Thrace..., p. 258; **H. Delehaye**. Les origines du culte... p. 287; **E. Popescu**. Martirii și sfintii..., p. 56.

<sup>67</sup> **G. Atanasov**. De nouveau sur la localisation de la forteresse Bas byzantine St. Cyril en Scythia Mineure. – In: *Prinos lui Petre Diaconu la 80 de ani*. Brăila, 2004, pp. 419–424.

<sup>68</sup> **H. Delehaye**, **H. Quintin**. *Martirologium Hieronymianum*, pp. 128, 535–536; **E. Popescu**. Martirii și sfintii..., p. 57.

<sup>69</sup> *Acta sanctorum*, I, 49. Paris-Roma, 1866, pp. 30–32.

<sup>70</sup> **E. Popescu**. Martirii și sfintii..., p. 57.

<sup>71</sup> **E. Popescu**. Martirii și sfintii..., pp. 57–58.

<sup>72</sup> **J. Zeiller**. Op. cit., p. 171; **E. Popescu**. La hiérarchie ecclésiastique sur le territoire de la Roumanie La structure et son evolution jousqu'au VII<sup>e</sup> siècle. – In: *Christianites Daco-roman*. Bucurest, 1994, p. 202.

<sup>73</sup> **I. Rămureanu**. Sfinții și martirii in Tomis-Constanța. – *BOR*, 92, 1974, 7–8, pp. 980–982.

<sup>74</sup> **E. Popescu**. Martirii și sfintii..., p. 59.

<sup>75</sup> **E. Popescu**. Martirii și sfintii..., p. 59.

<sup>76</sup> **H. Delehaye**. Saints de Thrace..., p. 258; **H. Delehaye**. Les origines du culte..., p. 287; **E. Popescu**. Martirii și sfintii..., p. 59.

<sup>77</sup> **E. Popescu**. Martirii și sfintii..., p. 59.

<sup>78</sup> **E. Popescu**. Martirii și sfintii..., p. 59.

<sup>79</sup> **E. Popescu**. Martirii și sfintii..., p. 59.

<sup>80</sup> **E. Popescu**. Martirii și sfintii..., p. 60.

<sup>81</sup> **E. Popescu**. Martirii și sfintii..., p. 60.

<sup>82</sup> **E. Popescu**. Martirii și sfintii..., p. 60.

<sup>83</sup> **I. Rămureanu**. Sfințul Teotim, episcop de Tomi. – In: *Actele martirice*, București, 1980, pp. 342–351; **E. Popescu**. Martirii și sfintii..., p. 61–65; **E. Popescu**. Bretanion, Géronte (Gerontius-Terentius) et Thérotime I. Trois grandes figures de Tomi aux IV<sup>e</sup>–V<sup>e</sup> siècles. – In: *Christianites Daco-roman*. Bucurest, 1994, pp. 118–122.

<sup>84</sup> **Sozomen**. *Historia Ecclesiastica*, VII, 28.

<sup>85</sup> **I. Rămureanu**. Op. cit., pp. 342–351; **E. Popescu**. Martirii și sfintii..., pp. 61–65; **E. Popescu**. Bretanion, Géronte (Gerontius-Terentius) et Thérotime I..., pp. 118–122.

<sup>86</sup> **I. Barnea**. Op. cit., p. 22; **V. Lungu**. Op. cit., 69–71, fig. 6–8; **I. Achim**. Op. cit., pp. 277–278.

<sup>89</sup> **И. Стефанов**. Цит. съч., с. 307–308; **G. Dragon**. Op. cit., pp. 23–24.

<sup>90</sup> **V. Lungu**. Op. cit., p. 73, fig. 15; **I. Achim**. Op. cit., pp. 277–278.

<sup>91</sup> **A. Sucevianu**. La basilique épiscopale. – *Histria*, XIII. Bucurest, 2007, p. 28.

<sup>92</sup> *Acta Sanctorum*, Iulii, T. II. 1867, p. 538–551 (=BHL, col. 2568); **H. Delehaye**. Les martyrs Epicrète et Astion. – *Bulletin de la section historique de l'academie Roumaine*, XIV, 1923, pp. 1–5; **E. Popescu**, Martirii și sfintii..., pp. 46–53.

<sup>93</sup> **H. Delehaye**. Saints de Thrace..., pp. 272–273; **H. Delehaye**. Les origines du culte des martyres, Bruxelles, 1933, p. 252.

<sup>94</sup> **J. Zeiller**. Op. cit., p. 119.

<sup>95</sup> **M. Zachariade**, **O. Bounegru**. Op. cit., pp. 117–126 .

<sup>96</sup> **H. Delehaye**. Saints de Thrace..., p. 273; **H. Delehaye**. Les origines du culte..., pp. 252; **J. Zeiller**. Op. cit., p. 119; **E. Popescu**. Martirii și sfintii..., p. 69.

<sup>97</sup> **H. Delehaye**. Saints de Thrace..., p. 273; **H. Delehaye**. Les origines du culte..., p. 251; **J. Zeiller**. Op. cit., p. 119; **E. Popescu**. Martirii și sfintii..., p. 69.

<sup>98</sup> **H. Delehaye**. Saints de Thrace..., p. 273; **H. Delehaye**. Les origines du culte..., p. 251; **J. Zeiller**. Op. cit., p. 119; **E. Popescu**. Martirii și sfintii..., p. 69.

<sup>99</sup> **E. Popescu**. Martirii și sfintii..., p. 69; **E. Popescu**. La plus importante découverte archéologique concernant le christianisme primitif in Roumanie: Les martyrs de Niculițel. – In: *Christianites Daco-roman*. Bucurest, 1994, pp. 104–106.

<sup>100</sup> **E. Popescu**. La plus importante découverte..., p. 105.

<sup>101</sup> **V. Bauman**. Nouveaux témoignages chrétiens sur la limes nord-schtique: la basilique à martyrium de bas époque romaine découvertes à Niculițel (jud. Tulcea). – *Dacia*, 16, 1972, pp. 189–202; **V. Bauman**. A propos des premières ..., pp. 827–831, Taf. 32; **V. Bauman**. Sângele martirilor..., pp. 83–132.

<sup>102</sup> **V. Bauman**. A propos des premières ..., p. 830.

<sup>103</sup> **V. Bauman**. Nouveaux témoignages chrétiens..., p. 829; **V. Bauman**. Sângele martirilor, p. 120.

<sup>104</sup> **H. Delehaye**. Saints de Thrace..., p. 273; **H. Delehaye**. Les origines du culte..., p. 251; **J. Zeiller**. Op. cit., p. 119; **E. Popescu**. Martirii și sfintii..., p. 68.

<sup>105</sup> **H. Delehaye**. Saints de Thrace..., p. 273; **H. Delehaye**. Les origines du culte..., p. 251; **J. Zeiller**. Op. cit., p. 119; **E. Popescu**. Martirii și sfintii..., p. 68.

<sup>106</sup> **H. Delehaye**. Saints de Thrace..., p. 273; **H. Delehaye**. Les origines du culte..., p. 251.

<sup>107</sup> **H. Delehaye**. Saints de Thrace..., pp. 239–240; **H. Delehaye**. Les origines du culte..., pp. 250–251; **E. Popescu**. Martirii și sfintii în Dobrogea. *Studii teologice*. XLI, 1989, p. 66.

<sup>108</sup> **Ibidem**.

<sup>109</sup> **I. Barnea**. Christian Art in..., pp. 44, pl. 4–1.

- <sup>110</sup> **G. Atanasov.** Martyrium et АΓΙΑΣΜΟΝ dans le castel basbyzantin près du village de Golech, région de Silistra (communication préliminaire). – *Miscellanea Bulgarica*, 11. Wien, 1997, pp. 127–135; **G. Atanasov.** Martyrium et confesio contenan des reliques dans le castel basbyzantin près du village de Golech, région de Silistra (communication préliminaire). – *Acta musei varnaensis*, IV. Varna, 2006; **Г. Атанасов.** Християнският Дуросторум–Дръстър..., 55–68.
- <sup>111</sup> **E. Popescu.** Martirii și sfintii..., p. 66.
- <sup>112</sup> **V. Bauman.** Sângele martirilor..., pp. 53–55.
- <sup>113</sup> **H. Delehaye.** Sanaxarium ecclesia Constantinopolitanae. p. 387; **Fr. Halkin.** Trois textes grecs inédits sur les saints Hermile et Stratonice martyrs a Singidunum (Belgrade). – *Analectica Bolondianala*, 89, 1971, pp. 5–45.
- <sup>114</sup> **H. Delehaye.** Saints de Thrace..., pp. 254–256; **H. Delehaye.** Les origines du culte..., p. 246; **J. Zeiller.** Op. cit., p. 106.
- <sup>115</sup> **Procopius.** De aedificiis, IV, 6; **H. Delehaye.** Saints de Thrace..., p. 256; **H. Delehaye.** Les origines du culte... p. 246.
- <sup>116</sup> **Митрополит Симеон.** Писмата на Теофилакт Охридски, архиепископ български. – СББАН (Сборник на Българската академия на науките), XXVII, 15 София, 1931, 239–269.
- <sup>117</sup> **D. Farlatus.** Ecclesia Sirmiensis olim metropolis, в *Illyrici Sacri*, VII, Ecclesia Diocletiana, Antibarensis, Dyrrhachiensis et Sirmiensis cum earum suffragantes, Appendix, Venetiis: Apud Sebastianum Coleti, 1817, pp. 465–482.
- <sup>118</sup> **H. Delehaye.** Sanaxarium ecclesia Constantinopolitanae. p. 917; BHG, 948; BHL (Bibliographia Hagiographica Latina), 6869; **H. Delehaye.** Les origines du culte... p. 256.
- <sup>119</sup> **M. Simoneti.** Studii agiografici. Roma, 1955, pp. 55–75.
- <sup>120</sup> **Митрополит Симеон.** Цит. съч., 239–269; **В. Златарски.** Легенда за откриване мощите на тивериопулските мъченици. – В: Избрани произведения, I. София, 1972, 190–205.
- <sup>121</sup> **H. Delehaye.** Les origines du culte... p. 257.
- <sup>122</sup> **Théodor le Lecteur**, II, 65 (=PGr, LXXXVI, p. 216); **H. Delehaye.** Les origines du culte..., p. 256.
- <sup>123</sup> **H. Delehaye.** Les origines du culte..., pp. 228, 256; **DACL** (Dictionnaire l'archéologie crétienne et liturgie), 15, 1950, col. 654–673; Dictionnaire encyclopedique du Christianisme ancien, I. Cerf, 1990, col. 664.
- <sup>124</sup> **P. Lemerle.** Les plus anciens recueils de miracles de S. Demetrius et la pénétration des Slaves dans les balkans, I. Paris, 1979.
- <sup>125</sup> **H. Delehaye.** Les origines du culte... p. 256; **J. Zeiller.** Op. cit., pp. 138–139.
- <sup>126</sup> **A. Hytrek.** Starokršćansko grobište sv. Sinerota u Sriemu. – *Ephemeris Solanitana*, 1894, pp. 5–10; **M. Mircović** Die christliche Kirche und das Christentum in der zentralillyrischen Provinzen im 4. und 6 Jahrhundert. – In: *Late Roman and Early Byzantine Sites on the Lower Danube (IV–VI AD)*. Poznan, 1997, S. 41–43.
- <sup>127</sup> **A. Grabar.** Martyrium..., pp. 55, 71–73, 75, 91; **P. Brown.** The Cult of the Saints. Its Rise and Function in Latin Christianity. Chicago, 1981, pp. 15–30; **Ю. Вълева.** Погребенията *Ad Sanctos* през ранните християнски векове. – *Проблеми на Изкуството*, 1, 2001, 59–60.
- <sup>128</sup> **J. Zeiller.** Op. cit., pp. 138–139.
- <sup>129</sup> **С. Цухлев.** История на българската църква. С., 1910.
- <sup>130</sup> **Ст. Бояджиев.** Християнската гробнична архитектура в Сердика през II–VI в. – Българско архитектурно наследство, 1994, 9–18.
- <sup>131</sup> Пак там, 17–18.
- <sup>132</sup> **Б. Филов.** Софийската църква Св. София. С., 1913, 7–9.
- <sup>133</sup> **Ст. Бояджиев.** Християнската гробнична..., 22–24.
- <sup>134</sup> **St. Bojadjev.** L'architecture du Mausoleé de Lozenets et sa correlation avec ceux de la Moesie et la Trace. – *Acta musei varnaensis*, IV. Varna, 2006, pp. 129–140;

- М. Иванов.** Elephantum ex musca! За хронологията, периодизацията и функцията на късноантичния мавзолей в кв. Лозенец, София. – *Археология*, 1–4, 2008, 149–158; **Ст. Бояджиев.** По въпроса за мавзолея в софийския квартал Лозенец. – *Археология*, 1–2, 2009, 125–132.
- <sup>135</sup> **M. Daskalov, Sn. Goryanova.** Early Christian Architectural complex in Spfia (Bulgaria). – *Ниш и Византја*, VII, 2009, pp. 151–162.
- <sup>136</sup> **Pavlini**, poem. V. 200–208, 246–252; Ep. 29.
- <sup>137</sup> **Theophanis Confessori.** Chronographia. Ed. C de Boor. I. Lipsiae, 1883, pp. 107–111; Кедрин, *Histor. Iib. I*, p. 285 ed.
- <sup>138</sup> **Ambrosius Mediolanensis** Epistolae, 9 (PL, XVI, 1880) Weiss Zebend. Heiligen, pp. 8, 360.
- <sup>139</sup> **H. Delehaye.** Les origines du culte... p. 246; **М. Ракоцја.** Нова сознања о ранохриштанској прошлости Ниша. – *Ниш и Византја*, VI. Ниш, 2008, 45–47.
- <sup>140</sup> **Ф. Баришић.** Приск. – В: *Византијски извори за историју народа Југославије*. I. Београд, 1955, с. 15; **М. Ракоцја.** Цит. съч., с. 47.
- <sup>141</sup> **Ioannis Cinnami.** Epitame, V, 8; **М. Ракоцја.** Цит. съч., с. 47.
- <sup>142</sup> **G. Milošević.** Late Roman Martyrium and Basilica at the Necropolis in Nilъ (Naissus). – *Acta musei varnaensis*, IV. Varna, 2006, pp. 173–186, fig. 1–4.
- <sup>143</sup> **O. Bardenhewer.** Geschichte der altkirchlichen Literatur, I Vom Ausgang des apostolischen Zeitalter bis zum Ende des 2. Jahrhunderts. Darmstadt, 1962, 465–475; **Архиепископъ Свѣтѣ**. Полный Мѣсяцесловъ Востока, I Восточная агиология, Владимир, 1901, репр. Москва, 1997, с. 595.
- <sup>144</sup> **H. Delehaye.** Saints de Thrace..., pp. 192–194, 241–243.
- <sup>145</sup> **H. Delehaye.** Sanaxarium ecclesia Constantinopolitanae. pp. 909, 919.
- <sup>146</sup> **H. Delehaye.** Saints de Thrace..., p. 242.
- <sup>147</sup> **M. Bospatchieva.** An Earli Christian Martirium from Filipopol. – *Archeologia Bulgarica*, V, 2002, pp. 59–69.
- <sup>148</sup> **A. Grabar.** Martyrium..., pp. 48, 141–150, 212–214, 234–235, 245–248, 287, fig. 5, 25, 27, 40 pl. XXIV–1; **Г. Атанасов.** Християнският Дуросторум–Дръстър..., 49–55.
- <sup>149</sup> **R. Krautheimer.** Op. cit., pp. 33–37.
- <sup>150</sup> **И. Стефанов.** Правилата на православната църква. В. Търново, 1998, 307–308. За съсредоточаването на мощите в градските църкви виж: **G. Dragon.** Op. cit., pp. 23–24; **T. Enchev.** Op. cit., pp. 43–48.
- <sup>151</sup> **Menologium Graecorum Basilii Porphyrogeniti.** Col. 597–599.
- <sup>152</sup> **H. Delehaye.** Saints de Thrace..., p. 254.
- <sup>153</sup> **Ив. Джембов.** Базиликата при Коматеево, Пловдивско. – *ГНАМП*, 3, 1959, 155–163; **Г. Илиев.** Култът към мъчениците в провинция Тракия и Хемимонт (IV–VI в.). Проблемът на идентификацията. – В: *Тракия и хемимонт. I–XIV в.* Т. I, 2006, 38–39, обр. 1.
- <sup>154</sup> **R. Krautheimer.** Early Christian and Byzantine Architecture. London, 1985, p. 175.
- <sup>155</sup> **Menologium Graecorum Basilii Porphyrogeniti.** Col. 608.
- <sup>156</sup> **Д. Николов, К. Калчев.** Раннохристиянски комплекс в Августа Траяна – Берое. – *Известия на музеите в Югоизточна България*, XV, 1992, с. 29–48, фиг. 1–4.
- <sup>157</sup> **A. Grabar.** Op. cit., pp. 55, 71–73, 75, 91; **P. Brown.** The Cult of the Saints. Its Rise and Function in Latin Christianity. Chicago, 1981, pp. 15–30; **Ю. Вълева.** Погребенията *Ad Sanctos* през ранните християнски векове. – *Проблеми на Изкуството*, 1, 2001, 59–60.
- <sup>158</sup> **H. Delehaye.** Saints de Thrace..., pp. 194–196.
- <sup>159</sup> **H. Delehaye.** Sanaxarium ecclesia Constantinopolitanae. col. 3, 20–4, 11.
- <sup>160</sup> **Menologium Graecorum Basilii Porphyrogeniti.** Col. 24.
- <sup>161</sup> **Eusebius,** *Historia Ecclesiae*, V, 19–3.

<sup>162</sup> Пак там, виж и статията на **В. Каравълчев** „Християнският Анхиало „Поморие“, древност и съвремие“. [karavaltchev.blogspot.com http://radiomilena.com/news/?p=8607](http://radiomilena.com/news/?p=8607).

<sup>163</sup> Libellus Synodicus 6 (Fabricius 12,362 (Synodus Achillana); Mansi 1, 724). Съобщението за събора приваждаме по: **С. J. Hefele**. A history of the Christian councils, from the original documents, to the close of the council of Nicea, A. D. 325. Second edition, T&T Clark:Edinburgh, 1894, p. 78.

<sup>164</sup> **Ж. Аладжов**. Мартириумът в Маркели. – В: История и култура на Карнобатския край, 4. Варна, 2002, с. 207–213; **Ст. Бояджиев**. Раннохристиянският мартирион в Маркели и наслоените върху него останки. – В: История и култура на Карнобатския край, 4. Варна, 2002, 214–231.

<sup>165</sup> **Н. Танчева-Васлева**. Раннохристиянски култов комплекс при с. Воден. – В: Североизточна Тракия и Византия през IV–XIV в. София, 1973, 73–88.

<sup>166</sup> **H. Delehaye**. Les origines du culte..., p. 242.

<sup>167</sup> BHL, 6834.

<sup>168</sup> **H. Delehaye**. Saints de Thrace..., pp. 194–196.

<sup>169</sup> **H. Delehaye**. Sanaxarium ecclesia Constantinopolitanae. col. 3, 20–4, 11.

<sup>170</sup> **Menologium Graecorum Basilii Porphyrogeniti**. Col. 24.

<sup>171</sup> **H. Delehaye**. Les origines du culte...p. 243; **H. Delehaye**. Saints de Thrace..., pp. 244–245; **Д. П. Димитров**. Пътуването на св. Александра Римски през Тракия. – ИБАИ (Известия на Българския археологически институт), VIII, 1935, 116–161.

<sup>172</sup> **H. Delehaye**. Sanaxarium ecclesia Constantinopolitanae. col. 489; **Menologium Graecorum Basilii Porphyrogeniti**. Col. 326–327.

<sup>173</sup> **Menologium Graecorum Basilii Porphyrogeniti**. Col. 453.

<sup>174</sup> **Theofilact Simocata**. Historiae, Lipsiae, 1887, VII, 14–15, p. 270–271 (ГИБИ (Гръцки извори за българската история), II, София, 1959, с. 347).

<sup>175</sup> **Theofilact Simocata**. Historiae, VI, 3, p. 228 (ГИБИ, II, София, 1959, с. 319).

<sup>176</sup> **В. Биткарова-Грозданова**. Старохристиянски споменици во Охридско. Охрид, 1975, с. 22 обр. 1; **Д. Коцо**. Археолошки изкопувания во Охрид от 1959–1964 г. – Годишен сборник, 20. Скопје, 1968, с. 55, обр. 2.

<sup>177</sup> **A. Grabar**. Martyrium..., pp. 33–34; **N. Teterniakov**. Upper-Story Chapeles near the Semctuary in churches of the Christian East. – DOP, 41, 1988, p. 68.

<sup>178</sup> **M. le Quien**. Cristianus in quatuor..., t. II, p. 285.

<sup>179</sup> **Митрополит Симеон**. Цит. съч., 239–269; **В. Златарски**. Легенда за..., 190–205.

<sup>180</sup> **Ν. Μουτσόπουλος**. Η βασιλική του αγίου Αχιλλεΐου στην Πρέσπα. Θεσσαλονίκη. 1988. **Н. Муцополис**. Базиликата „Свети Ахил“ в Преспа, Пловдив, 2007, с. 124; **Δ. Σοφιάνογ**. Άγιος Αχιλλεος Λαρίσης. Αθήνα, 1990, σ. 97.

<sup>181</sup> **Ν. Μουτσόπουλος**. Op. cit., σ. 85–130. **Н. Муцополис**. Цит. съч., 83–133.

<sup>182</sup> **Ν. Μουτσόπουλος**. Op. cit., σ. 130. **Н. Муцополис**. Цит. съч., с. 125.

<sup>183</sup> **Ν. Μουτσόπουλος**. Op. cit., σ. 130. **Н. Муцополис**. Цит. съч., с. 125.

<sup>184</sup> **H. Brandt**. Konstantin der Grobe. Hamburg. Der erste christliche Kaiser. Eine Biographie. München, 2006.

<sup>185</sup> **J. Guy**. Jean Casian, vie et doctrine spirituelle. Paris, 1961, p. 11; **O. Chadwick**. Jean Casian. Cambridge, 1968, pp. 9–15; **M. Telea**. Viața monahală în opera sfântului Ioan Casian. – In: Izvoarele creștinianismului românesc. Constanța, 2003, 269–281.

<sup>186</sup> **Г. Атанасов**. За костюмите, регалиите и вероизповеданието на българските ханове. – В: Проблеми на прабългарската история и култура. 3. С., 1997, 76–95; **Г. Атанасов**. Инсигниите на средновековните български владетели. Корони, скиптри, сфери, оръжия, костюми, накити. Плевен, 1999, 26–46.

<sup>187</sup> **Г. Атанасов**. Тервел – хан на България и кесар на Византия. Силистра, 2004, 27–40.

#### 345 EARLY-CHRISTIAN SAINTS MARTYRS FROM THE BULGARIAN LANDS (I–IV C.)

G. Atanasov

Summary

I. Durostorum (Silistra) – Province Moesia Secunda. 1. **St. Dasius**. *The sarcophagus and the urn with the relics of St. Dasius of Dorostorum* (pic. 6) are in Ancona, Italy. There is an inscription on the sarcophagus in Greek “At this place lies the holy martyr Dasius from Durostorum” 2, 3. **St. Julius and St. Isichius**. 4, 5. **St. Valentianian and St. Pasicrates and golden ring with cameo** (pic. 10) with an anchor, flanked by two fishes and an inscription below it ZHGAW, found in a tomb of 4 killed Christians (pic. 9). 6, 7, 8. **St. Marcian, St. Nicander, St. Kalinik** 9, 10, 11. **St. Maximus, St. Dada and St. Quintilian** and *The martyrism with three arcosoliums from Durostorum* (pic. 11). 12. **St. Emilian** of Durostorum and the inscription from IV c. with the name of the *vicus Gavidina/Gezidina*, (pic. 14), where he was buried.

II. Marcianopolis (Devnya, District Varna) – Province Moesia Secunda. 13. **St. Melitena**. 14–16. **St. Theodot, St. Asclepioda and St. Maxim and the martyrism in Saltis** (Σαλτικός) near Plovdiv – the Red Church near Perushtitsa? (pic. 18, 19). 17. **St. Sevastiana**.

III. Odessos (Varna) – Province Moesia Secunda 18. **St. Amplius**.

IV. Novae (near Svishtov) – Province Moesia Secunda. 19. **St. Lupus and the martyrism in the basilica extra muros** (pic. 23–25).

V. Razriaria (near the village of Archar, District of Vidin) – province Dacia Ripensis. 20. **St. Hermes**.

VI. Bononia (Vidin) – province Dacia Ripensis. 21, 22, 23. **St. Gaius, St. Hermes, St. Ageos**.

VII. Tomis (Constanta) – Province Scythia. 24–29. **St. Macrobius, St. Gordian, St. Jullius, St. Zotik, St. Lucian and St. Valerian**. 30–33. **St. Straton, St. Valerius, St. Macrobius and Gordian St. Bishop**. 34–53. **St. Priscilla, St. Kreskens, St. Hieronimianum, St. Evagrius, St. Denegotiya, St. Faustinus, St. Martsialis, St. Yanuarius, St. Alexander, St. Eutropiy, St. Pigrem, St. Coty, St. Sanurnin, St. Euster, St. Castus, St. Primus, St. Donatus, St. Digna, St. Haristus, St. Aproksimativ**. 54–62. **Brothers St. Argeu, St. Narcissus St. Martselin** and the martyrs, **St. Klaudoni, St. Eugene, St. Rhodopes, St. Diogenes and St. Prima**. 63. **St. Ephraim**, Bishop of Tommy. 64–67. **St. Hrestos, St. Papus, St. Rufus and St. Patristsius**. 68–70. **St. Martsialis, St. Viktorus, St. Murin**. 71. **St. Marcian and other martyrs**. 72–73. **St. Paul and St. Kiriak**. 74–79. **St. Paula, St. Felicity, St. Felix, St. Emilius, St. Krispinus and St. Martirius**. 80–83. **St. Administrator (or Straton), St. Meron (metering or Marina), St. Rodopia (Rodofiya) and St. Sodefia (Sodefya)**. 84–92. **St. Zeno (Zenon), St. Mines (Mining), St. Vitalis, St. Rufinus, St. Evangelius, St. Ursit (Uriu or Ursus), St. Agnes, St. Second and St. Cyril bishop**. 93–137. **St. Marcian, St. Domnus, St. Diomedes, St. John, St. Sisinius, St. Aurelian, St. Emilian and another 38 (or another 47 martyrs)**. 138–141. **St. Martselina, St. Manir (Mana) St. Peter and St. John**. 142. **St. Teotim I** – Tommy’s Bishop.

VIII. Halmaris – Province Scythia. 143, 144 **St. Epikret and St. Astion and their Martirium** under the altar of the basilica urban (pic. 36–38).

IX. Noviodunum (Isakca) – Province Scythia. 145–147. **St. Valerian, St. Macrobius and St. Gordian**. 148–153. **St. Heraklius and St. Paulus, St. Peregrinus, St. Minerius, St. Victor and St. Akuilinus**. 154. **St. Flavin**. 155–158. **St. Zotik, St. Attal, St. Philip and St. Kamasiy and their Martirium under the altar of the basilica in Nikulitsel** (pic. 40–43).

X. Dinogetia (village of Garvan, Tulcea District) – Province Scythia. 159–163. **St. Faustini-anus, St. Martsialis, St. Yanuarius, St. Alexander and St. Euprepus**. 164–167. **St. Maksimi-anus, St. Alexander, St. Prokulus and St. Afranus**.

XI. Axiopolis (Cherna Voda) – Province Scythia. 168–170. **St. Cyril and the martyrism in the fortress St. Cyril near the village of Golesh, Silistra District** (pic. 48–51), **St. Zeno and St. Kindey**. 171. **St. Hermes**.

XII. Beroe (Peatra Fricatei) – Province Scythia. 172. *Unknown name of martyr (martyr?) And the Martirium in the necropolis of the city* (pic. 52).

XIII. Singidunum (near Belgrade) – province Moesia Prima 173, 174. *St. Herman and St. Stratonik.*

XIV. Sirmium (Srem, Sremska Mitrovitsa) – Province Panonia. 175–177. *St. Epe/me/net, st. Andronik and St. Unia.* 178. *St. Irenaeus.* 179, 180. *St. Montagne and St. Maxima.* 181. *St. Anastasia.* 182. *St. Demetrius.* 183. *St. Sineros and the martyrism near the town* (pic. 58). 184–188. *St. Claudius, St. Castor, St. Simforiyan, St. Simplitsiy and St. Nikostratus.* 189–220. *St. Innocent, St. Sebastiya and 30 other martyrs.*

XV. Serdica (Sofia) – Province Dacia Internal. 221–223. *Three martyrims of unknown martyrs* (pic. 60–64).

XVI. Remesiana (Biala Palanka?) – Province Dacia Internal. 224. *St. Nikita, bishop of Remesiana.*

XVII. Naisus (Nish) – Province Dacia Internal. 225. *Unknown martyrs and the matryrium in the late antique necropolis of Yagodin Mala* (pic. 67).

XVIII. Philipopolis (Plovdiv) – Province Thrace. 226. *St. Erma (Hermes).* 227–266. *St. Severius, St. Memnos and 38 martyrs from Philipopolis and their martyrism near the East Gate* (pic. 69, 72–73). 267. *St. Eustatius.* 268. *Unknown martyr and the martyrism – octagon in the quarter of Komatevo* (pic. 74).

XIX. Beroe (Stara Zagora) – Province Thrace. 269. *St. Papa Liberius.* 270. *Unknown martyr and the martyrism-tetraconha* (pic. 76–77).

XX. Anhialo (Pomorie) – Province Hemimont. 271. *St. Sotas.*

XXI. Markeli (Karnobat) – Province Hemimont. 272. *Unknown martyr /martyrs?/ and the martyrism under the basilica* (pic. 80-82).

XXII. Voden (near Yambol) – Province Hemimont. 273. *Unknown martyr /martyrs?/ and the martyrism under the basilica* (pic. 83–85).

XXIII. Hadrianopolis (Ordin) – Province Hemimont. 274–276. *St. Severius, St. Philip and St. Dorotheos.* 277, 278–318. *St. Ammon St. Aytala and 40 saints nuns – martyrs from Hadrianopolis.*

XXIV. Drizipara (Karishtiran near Odrin) - Province Hemimont. 319. *St. Alexander.*

XXV. Lihnidos (Ohrid) – Province Epir. 320. *St. Erasmus and the tetraconha in the locality of Plaoshnik* (pic. 87–88). 321. *St. Zosim.* 322. *St. Anthony.*

XXVI. Tiveriopolis (Strumitza?) – Province Macedonia Secunda. 323–337. *St. Fifty Maryrs from Tiveropolis*

XXVII. Berya – Vereya. Province Macedonia. 338. *St. Karp.*

XXVIII. Edessa (Voden) – Province Macedonia. 339–342. *St. Vassa from Thesaloniki and her children Theognius, Agapius and Pistus.*

XXXIX. Larissa – 343. *St. Achilles and the Basilica at St. Achilles Island in the Lake of Prespa* (обр. 91–93).

XL. Trikala – Province Second Thessalya. 344. *St. Eucumenius.*

XLI. Skopelos – Province Second Thessalya. 345. *St. Reginius.*

## СЪДЪРЖАНИЕ

I. Дуросторум (Силистра) – провинция Втора Мизия . . . . .	11
II. Марцианопол (гр. Девня, Варненско) – провинция Втора Мизия . . . . .	20
III. Одесос (Варна) – провинция Втора Мизия . . . . .	24
IV. Нове (до гр. Свищов) – провинция Втора Мизия . . . . .	28
V. Рациария (до с. Арчар, Видинско) – провинция Крайбрежна Дакия . . . . .	30
VI. Бонония (Видин) – провинция Крайбрежна Дакия . . . . .	31
VII. Томи (Констанца) – провинция Скития . . . . .	32
VIII. Халмирис – провинция Скития . . . . .	42
IX. Новиодунум (Исакча) – провинция Скития . . . . .	44
X. Диногоция (с. Гарван, Тулченско) – провинция Скития . . . . .	49
XI. Аксиополис (Черна вода) – провинция Скития . . . . .	50
XII. Берое (Пятра Фрикацей) – провинция Скития . . . . .	53
XIII. Сингидунум (до Белград) – провинция Първа Мизия . . . . .	54
XIV. Сирмиум (Срем, Сремска Митровица) – провинция Панония . . . . .	55
XV. Сердика (София) – провинция Вътрешна Дакия . . . . .	62
XVI. Ремесиана (Бяла Паланка?) – провинция Вътрешна Дакия . . . . .	65
XVII. Найсус (Ниш) – провинция Вътрешна Дакия . . . . .	67
XVIII. Филипопол (Пловдив) – провинция Тракия . . . . .	69
XIX. Берое (Стара Загора) – провинция Тракия . . . . .	75
XX. Анхиало (Поморие) – провинция Хемимонт . . . . .	79
XXI. Маркели (Карнобат) – провинция Хемимонт . . . . .	80
XXII. Воден (до гр. Ямбол) – провинция Хемимонт . . . . .	83
XXIII. Адрианопол (Одрин) – провинция Хемимонт . . . . .	84
XXIV. Дризипара (Кариширан до Одрин) – провинция Хемимонт . . . . .	85
XXV. Лихнид (Охрид) – провинция Епир . . . . .	87
XXVI. Тивериопол (Струмица) – провинция Втора Македония . . . . .	90
XXVII. Берия – Верея. Провинция Македония . . . . .	91
XXVIII. Едеса (Воден) – провинция Македония . . . . .	93
XXXIX. Лариса – провинция Втора Тесалия . . . . .	93
XL. Трикала – провинция Втора Тесалия . . . . .	96
XLI. Скопелос – провинция Втора Тесалия . . . . .	97
Бележки . . . . .	101
Резюме . . . . .	109



Георги Атанасов

345

РАННОХРИСТИЯНСКИ СВЕТЦИ-МЪЧЕНИЦИ  
ОТ БЪЛГАРСКИТЕ ЗЕМИ I–IV В.

Българска

Първо издание

Редактор *Милена Лилова*

Формат 80x60/16

Печатни коли 7

Ункарт ЕООД